

MasterCross-Laser 360



DE 02

EN 07

NL 12

DA 17

FR 22

ES 27

IT 32

PL 37

FI 42

PT 47

SV 52

NO

TR

RU

UA

CS

ET

LV

LT

RO

BG

EL

**AUTOMATIC
LEVEL**



Laser
635 nm



lock



1H360° 1V 2P

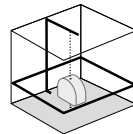

S

Laserliner®

Lesen Sie vollständig die Bedienungsanleitung und das beiliegende Heft „Garantie- und Zusatzhinweise“. Befolgen Sie die darin enthaltenen Anweisungen. Diese Unterlage ist aufzubewahren und bei Weitergabe der Lasereinrichtung mitzugeben.

Funktion / Verwendung

Automatischer Kreuzlinien-Laser mit horizontalem 360°-Laserkreis und Lotfunktion

- Der zusätzliche Neigungsmodus erlaubt das Anlegen von Gefällen.
- Zusätzlicher Lotlaser oben und unten
- Einzel schaltbare Laserlinien und Lotlaser
- Out-Of-Level: Durch optische Signale wird angezeigt, wenn sich das Gerät außerhalb des Nivellierbereichs befindet.
- Mit der magnetischen Klemm- und Wandhalterung ist das Gerät einzeln, in Kombination sowohl horizontal und vertikal einsetzbar.
- Ideal zur horizontalen und vertikalen Befestigung an Trockenbauprofilen.
- Selbstnivellierbereich 3°, Genauigkeit 0,2 mm / m

Allgemeine Sicherheitshinweise

- Setzen Sie das Gerät ausschließlich gemäß dem Verwendungszweck innerhalb der Spezifikationen ein.



Laserstrahlung!
Nicht in den Strahl blicken!
Laser Klasse 2
< 1 mW · 635 / 640 / 660 nm
EN 60825-1:2014

- Achtung: Nicht in den direkten oder reflektierten Strahl blicken.
- Den Laserstrahl nicht auf Personen richten.
- Falls Laserstrahlung der Klasse 2 ins Auge trifft, sind die Augen bewusst zu schließen und der Kopf sofort aus dem Strahl zu bewegen.
- Betrachten Sie den Laserstrahl oder die Reflektionen niemals mit optischen Geräten (Lupe, Mikroskop, Fernglas, ...).
- Verwenden Sie den Laser nicht auf Augenhöhe (1,40 ... 1,90 m).
- Gut reflektierende, spiegelnde oder glänzende Flächen sind während des Betriebes von Lasereinrichtungen abzudecken.
- In öffentlichen Verkehrsbereichen den Strahlengang möglichst durch Absperrungen und Stellwände begrenzen und den Laserbereich durch Warnbeschilderung kennzeichnen.
- Manipulationen (Änderungen) an der Lasereinrichtung sind unzulässig.
- Dieses Gerät ist kein Spielzeug und gehört nicht in die Hände von Kindern.

Besondere Produkteigenschaften



Automatische Ausrichtung des Gerätes durch ein magnetisch gedämpftes Pendelsystem. Das Gerät wird in Grundstellung gebracht und richtet sich selbständig aus.



Transport LOCK: Eine Pendelarretierung schützt das Gerät beim Transport.



Spezielle Hochleistungsdioden erzeugen superhelle Laserlinien in Geräten mit PowerBright-Technologie. Diese bleiben sichtbar auf längere Entfernungen, bei hellem Umgebungslicht und auf dunklen Oberflächen.



Mit der RX-READY-Technologie können Linienlaser auch bei ungünstigen Lichtverhältnissen verwendet werden. Die Laserlinien pulsieren dann mit einer hohen Frequenz und werden durch spezielle Laserempfänger auf große Entfernungen erkannt.

Anzahl und Anordnung der Laser

H = horizontale Laser / V = vertikale Laser / P = Lotlaser nach oben und unten / S = Neigungsfunktion

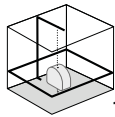

1H360° 1V 2P



S

1 Einlegen der Batterien

Batteriefach (3) öffnen und Batterien gemäß den Installationssymbolen einlegen. Dabei auf korrekte Polarität achten.





! Zum Transport immer alle Laser ausschalten und Pendel arretieren, Schiebeschalter nach links schieben!

- | | | | | | |
|---|--|---|----------------------------------|----|---|
| 1 | Laseraustrittsfenster | 4 | 5/8" -Stativgewinde (Unterseite) | 8 | LED Betriebsanzeige |
| 2 | Schiebeschalter | 5 | 1/4" -Stativgewinde (Unterseite) | 9 | Wahltaste Laserlinien / Neigungsmodus ein |
| | a AUS / Transportsicherung / Neigungsmodus | 6 | Handempfängermodus | 10 | Laseraustrittsfenster Lotlaser |
| | b AN | 7 | LED Handempfängermodus | | |
| 3 | Batteriefach (Unterseite) | | | | |

2 Horizontal und vertikal Nivellieren

Die Transportsicherung lösen, Schiebeschalter (2) nach rechts schieben. Das Laserkreuz, sowie die beiden Lotlaser, erscheinen. Mit der Wahl-taste können die Laserlinien einzeln geschaltet werden.

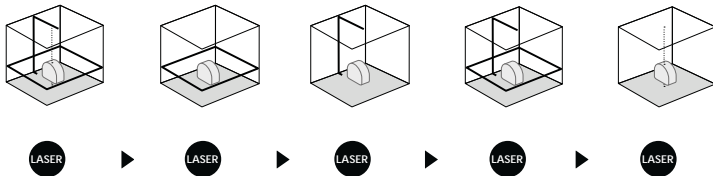

! Zum horizontalen und vertikalen Nivellieren muss die Transportsicherung gelöst sein. Sobald sich das Gerät außerhalb des automatischen Nivellierbereichs von 3° befindet, blinken die Laserlinien und die Lotlaser. Positionieren Sie das Gerät so, dass es sich innerhalb des Nivellierbereichs befindet. Die Laserlinien und die Lotlaser leuchten konstant.

3 Neigungsmodus

Die Transportsicherung nicht lösen oder Schiebeschalter (2) nach links schieben. Die Taste (9) 3 Sekunden drücken, um den Neigungsmodus einzuschalten. Die Laser können nun mit der Wahl taste (9) ausgewählt werden. Jetzt können schiefe Ebenen bzw. Neigungen angelegt werden. In diesem Modus richten sich die Laserlinien nicht mehr automatisch aus. Dies wird durch ein Blinken der Laserlinien signalisiert.

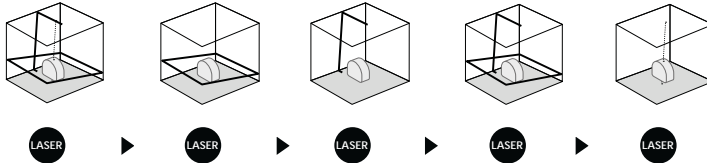

4 Handempfängermodus

Optional: Arbeiten mit dem Laserempfänger RX

Verwenden Sie zum Nivellieren auf große Entfernungen oder bei nicht mehr sichtbaren Laserlinien einen Laserempfänger RX (optional).

Zum Arbeiten mit dem Laserempfänger den Linienlaser durch Drücken der Taste 6 (Handempfängermodus ein / aus) in den Handempfängermodus schalten. Jetzt pulsieren die Laserlinien mit einer hohen Frequenz und die Laserlinien werden dunkler. Der Laserempfänger erkennt durch dieses Pulsieren die Laserlinien.

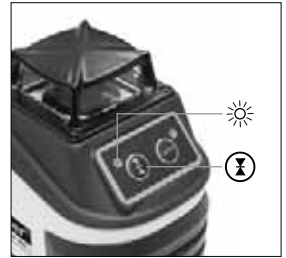

Beachten Sie die Bedienungsanleitung des entsprechenden Laserempfängers.

Kalibrierungsüberprüfung vorbereiten:

Sie können die Kalibrierung des Laser kontrollieren. Stellen Sie das Gerät in die **Mitte** zwischen 2 Wänden auf, die mind. 5 m voneinander entfernt sind. Schalten Sie das Gerät ein, dazu die Transportsicherung lösen (Laserkreuz an). Zur optimalen Überprüfung bitte ein Stativ verwenden.

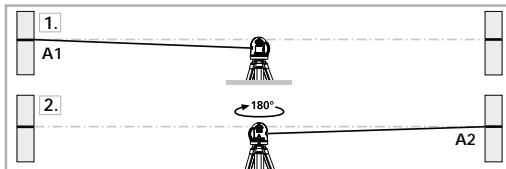

1. Markieren Sie Punkt A1 auf der Wand.
2. Drehen Sie das Gerät um 180° u. markieren Sie Punkt A2. Zwischen A1 u. A2 haben Sie jetzt eine horizontale Referenz.

Kalibrierung überprüfen:

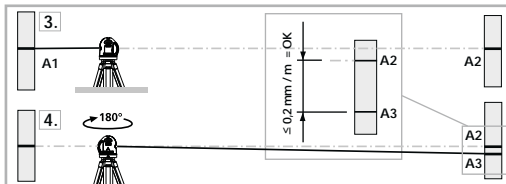

3. Stellen Sie das Gerät so nah wie möglich an die Wand auf Höhe des markierten Punktes A1.
4. Drehen Sie das Gerät um 180° und markieren Sie den Punkt A3. Die Differenz zwischen A2 u. A3 ist die Toleranz.



Wenn A2 und A3 mehr als 0,2 mm / m auseinander liegen, ist eine Justierung erforderlich. Setzen Sie sich mit Ihrem Fachhändler in Verbindung oder wenden Sie sich an die Serviceabteilung von UMAREX-LASERLINER.

Überprüfung der vertikalen Linie:

Gerät ca. 5 m vor einer Wand aufstellen. An der Wand ein Lot mit einer 2,5 m langen Schnur befestigen, das Lot sollte dabei frei pendeln. Gerät einschalten und den vertikalen Laser auf die Lotschnur richten. Die Genauigkeit liegt innerhalb der Toleranz, wenn die Abweichung zwischen Laserlinie und Lotschnur nicht größer als ± 1 mm beträgt.

Überprüfung der horizontalen Linie:

Gerät ca. 5 m vor einer Wand aufstellen und Laserkreuz einschalten. Punkt B an der Wand markieren. Laserkreuz ca. 2,5 m nach rechts schwenken und Punkt C markieren. Überprüfen Sie, ob waagerechte Linie von Punkt C ± 1 mm auf der gleichen Höhe mit dem Punkt B liegt. Vorgang durch Schwenken nach links wiederholen.

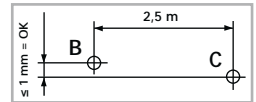

Überprüfen Sie regelmäßig die Kalibrierung vor dem Gebrauch, nach Transporten und langer Lagerung.

Technische Daten (technische Änderungen vorbehalten. 01.17)

Selbstnivellierbereich	$\pm 3^\circ$
Genauigkeit	$\pm 0,2 \text{ mm} / \text{m}$
Laserwellenlänge horizontale Laserlinie	660 nm
Laserwellenlänge vertikale Laserlinie	640 nm
Laserwellenlänge Lotlaser	635 nm
Laserklasse	2 / < 1 mW
Stromversorgung	4 x 1,5V Alkalibatterien (Typ AA) / Akku
Betriebsdauer	ca. 14 Std.
Arbeitstemperatur	0°C ... +50°C
Lagertemperatur	-10°C ... +70°C
Gewicht (inkl. Batterien)	550 g
Abmessung (B x H x T)	63 x 115 x 119 mm

EU-Bestimmungen und Entsorgung

Das Gerät erfüllt alle erforderlichen Normen für den freien Warenverkehr innerhalb der EU.

Dieses Produkt ist ein Elektrogerät und muss nach der europäischen Richtlinie für Elektro- und Elektronik-Altgeräte getrennt gesammelt und entsorgt werden.

Weitere Sicherheits- und Zusatzhinweise unter: www.laserliner.com/info

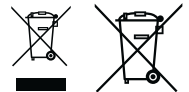



Read the operating instructions and the enclosed brochure „Guarantee and additional notices“ completely. Follow the instructions they contain. This document must be kept in a safe place and if the laser device is passed on, this document must be passed on with it.

Function / Application

Automatic cross-line laser with 360° horizontal laser circle and plumb function

- The slope-mode feature is an extra that permits gradients to be laid out.
- Additional plumb laser at top and bottom
- Individually selectable laser lines and plumb laser
- Out-Of-Level: is indicated by optical signals when the unit is outside its self-levelling range.
- With the magnetic clamp and wall bracket the device can be used as a standalone unit, in a combination as well as in horizontal and vertical position.
- Ideal for mounting horizontally and vertically on drywall construction profiles.
- Automatic levelling range 3°, accuracy 0.2 mm / m

General safety instructions

- The device must only be used in accordance with its intended purpose and within the scope of the specifications.



Laser radiation!
Do not stare into the beam!
Class 2 laser
< 1 mW · 635 / 640 / 660 nm
EN 60825-1:2014

- Attention: Do not look into the direct or reflected beam.
- Do not point the laser beam towards persons.
- If a person's eyes are exposed to class 2 laser radiation, they should shut their eyes and immediately move away from the beam.
- Under no circumstances should optical instruments (magnifying glass, microscope, binoculars) be used to look at the laser beam or reflections.
- Do not use the laser at eye level (1.40 ... 1.90 m)
- Reflective, specular or shiny surfaces must be covered whilst laser devices are in operation.
- In public areas shield off the laser beam with barriers and partitions wherever possible and identify the laser area with warning signs.
- Tampering with (making changes to) the laser device is not permitted.
- This device is not a toy - keep out of the reach of children.

Special product features



Automatic alignment of the device with a magnetically dampened pendulum system. The device is brought into initial position and aligns itself autonomously.



Transport LOCK: The device is protected with a pendulum lock during transport.



Devices with PowerBright technology have special high-performance diodes to produce super bright laser lines. These remain visible over longer distances, in bright ambient light and on dark surfaces.



RX-READY technology enables line lasers to be used even in unfavourable light conditions. The laser lines pulsate at a high frequency and this can be picked up by special laser receivers over long distances.

Number and direction of the lasers

H = horizontal laser / V = vertical laser / P = Plumb laser up and down / S = Slopefunction

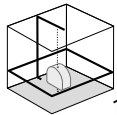

1H360° 1V 2P



S

1 Inserting the batteries

Open the battery compartment (3) and insert the batteries in accordance with the installation symbols, ensuring the correct polarity.





! When transporting always switch off all lasers, secure pendulum and slide the slide switch to the left!

- | | |
|--|---|
| <p>1 Laser emitting window</p> <p>2 Slide switch
 a OFF / Transport lock / Slope mode
 b ON</p> <p>3 Battery compartment (bottom)</p> | <p>4 5/8" tripod threads (bottom)</p> <p>5 1/4" tripod threads (bottom)</p> <p>6 Hand receiver mode</p> <p>7 LED Hand receiver mode</p> |
|--|---|

- | |
|--|
| <p>8 LED Status indicator</p> <p>9 Laser line selection button / Slope mode on</p> <p>10 Laser emitting window, plumb laser</p> |
|--|

2 Horizontal and vertical levelling

Release the transport restraint, slide the slide switch (2) to the right. The laser cross and the two plumb lasers appear. The laser lines can be switched individually with the selection button.

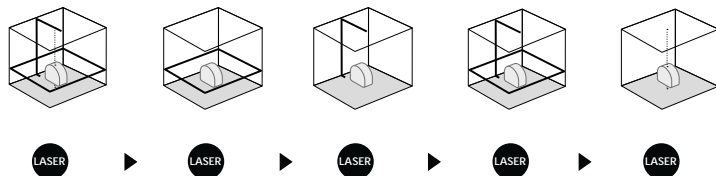

! The transport restraint must be released for horizontal and vertical levelling. The laser lines and the plumb lasers flash when the device is outside the automatic levelling range of 3°. Position the device such that it is within the levelling range. The light of the laser lines and plumb lasers is constant.

3 Slope mode

Do not release the transport restraint or slide the slide switch (2) to the left. Press button (9) for 3 seconds to switch on slope mode. The lasers can now be selected with the selector button (9). Sloping planes and tilts can now be measured. In this mode, the laser lines no longer align automatically. This is signalled by the laser lines flashing.

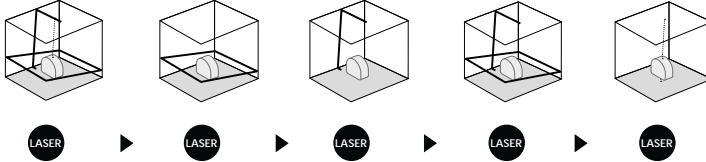

4 Hand receiver mode

Optional: Working with the laser receiver RX

Use an RX laser receiver (optional) to carry out levelling at great distances or when the laser lines are no longer visible.

To work with a laser receiver, switch the line laser to hand-held receiver mode by keeping button 6 (hand-held receiver mode on / off) pressed. The laser lines will now pulsate with high frequency, making the laser lines darker. The laser receiver can detect these pulsating laser lines.

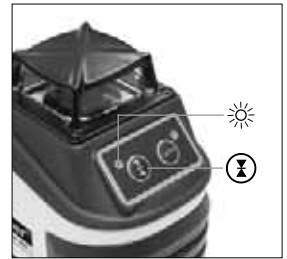

Follow the operating instructions of the corresponding laser receiver.

Preparing the calibration check:

It is possible for you to check the calibration of the laser. To do this, position the device **midway** between 2 walls, which must be at least 5 metres apart. Do this by turning the unit on, thus releasing the transport restraint (cross laser on). Please use a tripod.

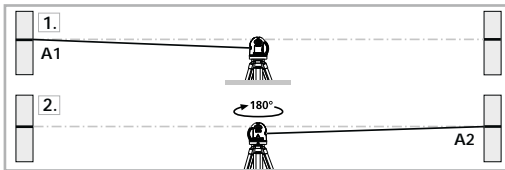

1. Mark point A1 on the wall.
2. Turn the device through 180° and mark point A2. You now have a horizontal reference between points A1 and A2.

Performing the calibration check:

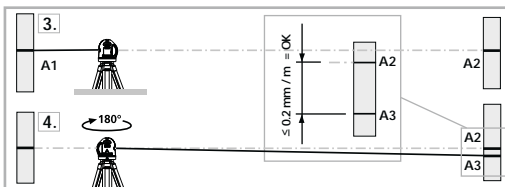

3. Position the device as near as possible to the wall at the height of point A1.
4. Turn the device through 180° and mark point A3. The difference between points A2 and A3 is the tolerance.



When A2 and A3 are more than 0.2 mm / m apart, an adjustment is necessary. Contact your authorised dealer or else the UMAREX-LASERLINER Service Department.

Checking the vertical line:

Position the device about 5 m from a wall. Fix a plumb bob with a line of 2.5 m length on the wall, making sure that the bob can swing freely. Switch on the device and align the vertical laser to the plumb line. The precision is within the specified tolerance if the deviation between the laser line and the plumb line is not greater than ± 1 mm.

Checking the horizontal line:

Position the device about 5 m from a wall and switch on the cross laser. Mark point B on the wall. Turn the laser cross approx. 2.5 m to the right and mark point C. Check whether the horizontal line from point C is level with point B to within ± 1 mm. Repeat the process by turning the laser to the left.

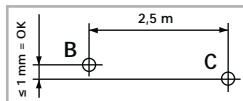

! Regularly check the adjustment before use, after transport and after extended periods of storage.

Technical data (Subject to technical alterations. 01.17)

Self-levelling range	$\pm 3^\circ$
Precision	$\pm 0.2 \text{ mm} / \text{m}$
Laser wavelength, horizontal laser line	660 nm
Laser wavelength, vertical laser line	640 nm
Laser wavelength plumb laser	635 nm
Laser class	2 / < 1 mW
Power supply	4 x 1.5 V alkaline batteries (Type AA) / battery
Operating time	approx. 14 hours
Operating temperature	0°C ... +50°C
Storage temperature	-10°C ... +70°C
Weight (incl. batteries)	550 g
Dimensions (W x H x D)	63 x 115 x 119 mm

EU directives and disposal

This device complies with all necessary standards for the free movement of goods within the EU.

This product is an electric device and must be collected separately for disposal according to the European Directive on waste electrical and electronic equipment.

Further safety and supplementary notices at:

www.laserliner.com/info



! Lees de bedieningshandleiding en de bijgevoegde brochure 'Garantie- en aanvullende aanwijzingen' volledig door. Volg de daarin beschreven aanwijzingen op. Bewaar deze documentatie en geef ze door als u de laserinrichting doorgeeft.

Functie / toepassing

Automatische kruislijnlaser met horizontale 360°-lasercirkel en loodfunctie

- De extra neigingsmodus maakt het aanleggen van hellingen mogelijk.
- Extra loodlaser boven en beneden
- Afzonderlijk inschakelbare laserlijnen en loodlasers
- Out-Of-Level: door optische signalen wordt signaleerd, wanneer het apparaat zich buiten het nivelleerbereik bevindt.
- Het apparaat kan alléén of in combinatie met de magnetische klem- en wandhouder zowel horizontaal als verticaal worden gebruikt.
- Ideaal voor de horizontale en verticale bevestiging op droogbouwprofielen.
- Zelfnivelleringsbereik 3°, nauwkeurigheid 0,2 mm / m

Algemene veiligheidsaanwijzingen

- Gebruik het apparaat uitsluitend doelmatig binnen de aangegeven specificaties.



- Opgelet: Kijk nooit in de directe of reflecterende straal.
- Richt de laserstraal niet op personen.
- Als laserstraling volgens klasse 2 de ogen raakt, dient u deze bewust te sluiten en uw hoofd zo snel mogelijk uit de straal te bewegen.
- Bekijk de laserstraal of de reflecties nooit met behulp van optische apparaten (loep, microscoop, verrekijker, ...).
- Gebruik de laser niet op ooghoogte (1,40 ... 1,90 m).
- Goed reflecterende, spiegelende of glanzende oppervlakken moeten tijdens het gebruik van laserinrichtingen worden afgedekt.
- In openbare verkeersbereiken moet de lichtbaan zo goed mogelijk door afbakeningen en scheidingswanden beperkt en het laserbereik door middel van waarschuwingsborden gekenmerkt worden.
- Manipulaties (wijzigingen) aan de laserinrichting zijn niet toegestaan.
- Dit apparaat is geen speelgoed en hoort niet thuis in kinderhanden.

Speciale functies van het product



Automatische uitlijning van het apparaat door middel van een magnetisch gedempt pendelsysteem. Het apparaat wordt in de uitgangspositie gebracht en lijnt zelfstandig uit.



Transport LOCK: Het apparaat wordt bij het transport beschermd d.m.v. een pendelvergrendeling.



Speciale hoogvermogensdioden produceren dubbel zo felle laserlijnen. Deze blijven zichtbaar over langere afstand, bij fel omgevingslicht en op donkere oppervlakken.



Met de RX-READY-technologie kunnen lijnlasers ook bij ongunstige lichtomstandigheden worden gebruikt. De laserlijnen pulseren dan met een hoge frequentie en worden door speciale laserontvangers op grote afstanden geregistreerd.

Aantal en richting van de laser

H = horizontale laserlijn / V = verticale laserlijn /

P = loodlaser naar boven en beneden / S = inclinaties (Slope-Funktion)

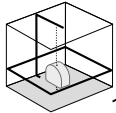

1H360° 1V 2P



S

1 Plaatsen van de batterijen

Batterijvak (3) openen en de batterijen volgens de installatiesymbolen inleggen. Let daarbij op de correcte polarisatie.





! Schakel vóór het transport altijd alle lasers uit, zet de pendel vast en de schuifschakelaar naar links!

- | | | | | | |
|---|--|---|---------------------------------|----|--|
| 1 | Laseruitlaat | 4 | 5/8" -schroefdraad (onderzijde) | 8 | LED-bedrijfsindicator |
| 2 | Schuifschakelaar | 5 | 1/4" -schroefdraad (onderzijde) | 9 | Keuzetoets laserlijnen / Neigingsmodus aan |
| a | UIT / Transportbeveiliging / Neigingsmodus | 6 | Handontvangermodus | 10 | Laseruitlaat loodlaser |
| b | AAN | 7 | LED Handontvangermodus | | |
| 3 | Batterijvakje (onderzijde) | | | | |

2 Horizontaal en verticaal nivelleren

Deactiveer de transportbeveiliging en zet de schuifschakelaar (2) naar rechts. Het laserkruis en de beide loodlasers verschijnen. Met behulp van de keuzetoets kunnen de laserlijnen afzonderlijk worden geschakeld.

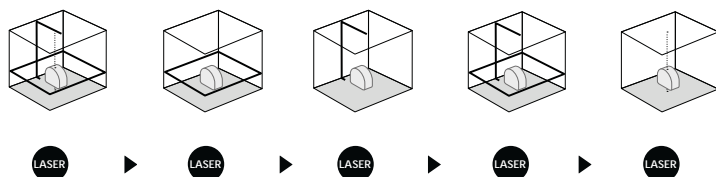

! Voor de horizontale en verticale nivellering moet de transportbeveiliging gedeactiveerd zijn. Zodra het apparaat zich buiten het automatische nivelleerbereik van 3° bevindt, knipperen de laserlijnen en de loodlasers. Positioneer het apparaat zodanig dat het zich binnen het nivelleerbereik bevindt. De laserlijnen en de loodlasers branden constant.

3 Neigingsmodus

Deactiveer de transportbeveiliging niet of zet de schuifschakelaar (2) naar links. Druk gedurende 3 seconden op de toets (9) om de neigingsmodus in te schakelen. De lasers kunnen nu met de keuzetoets (9) worden geselecteerd. Nu kunnen schuine vlakken en neigingen worden aangelegd. In deze modus worden de laserlijnen niet meer automatisch uitgelijnd. Dit wordt signaleerd door de knipperende laserlijnen.

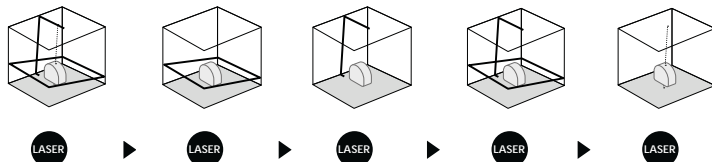

4 Handontvangermodus

Optioneel: Werken met de laserontvanger RX

Gebruik een laserontvanger RX (optioneel) voor het nivelleren op grote afstanden of in geval van niet meer zichtbare laserlijnen.

Schakel de lijnlaser voor werkzaamheden met de laserontvanger in de handontvangermodus door op de toets 6 te drukken. Nu pulseren de laserlijnen met een hoge frequentie en de laserlijnen worden donkerder. De laserontvanger kan de laserlijnen dankzij het pulseren registreren.



Neem de gebruiksaanwijzing van de dienovereenkomstige laserontvanger in acht.

Kalibratiecontrole voorbereiden:

U kunt de kalibratie van de laser controleren. Plaats het toestel in het **midden** tussen twee muren die minstens 5 meter van elkaar verwijderd zijn. Schakel het apparaat in, desactiveer daarvoor de transportbeveiliging (laserkruis ingeschakeld). Voor een optimale controle een statief gebruiken.

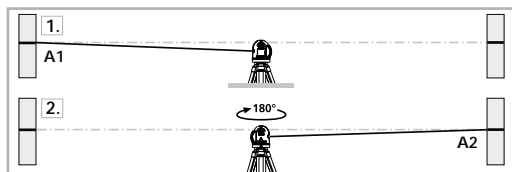

1. Markeer punt A1 op de wand.
2. Draai het toestel 180° om en markeer het punt A2. Tussen A1 en A2 hebt u nu een horizontale referentie.

Kalibratie controleren:

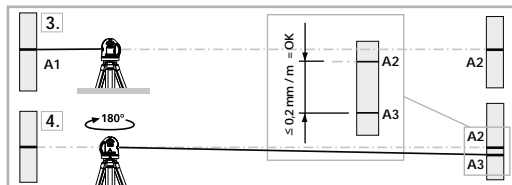

3. Plaats het toestel zo dicht mogelijk tegen de wand ter hoogte van punt A1.
4. Draai het toestel vervolgens 180° en markeer punt A3. Het verschil tussen A2 en A3 moet binnen de tolerantie van de nauwkeurigheid liggen.



Wanneer het verschil tussen punt A2 en A3 groter is dan de aangegeven tolerantie, nl. 0,2 mm / m, is een kalibratie nodig. Neem hiervoor contact op met uw vakhandelaar of met de serviceafdeling van UMAREX-LASERLINER.

Controleren van de verticale lijn:

Apparaat op ca. 5 meter van de wand opstellen, aan de wand een lood met ongeveer 2,5 meter draad bevestigen, de draad moet vrij kunnen pendelen, apparaat instellen in de verticale positie en wanneer u de draad nadert, mag het verschil niet meer zijn dan ± 1 mm. In dat geval blijft u binnen de gestelde tolerantie.

Controleren van de horizontale lijn:

Apparaat op ca. 5 meter van de wand opstellen, en het laserkruis instellen, punt B aan de wand markeren, laserkruis ca. 2,5 meter naar rechts draaien en punt C markeren. Controleer nu of de waterpaslijn van punt C op gelijke hoogte ligt met punt B - met een tolerantie van max. ± 1 mm. Datzelfde controle kunt u tevens naar links uitvoeren.

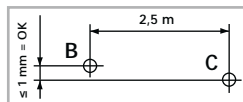

! Controleerd u regelmatig de afstelling voor u de laser gebruikt, ook na transport en wanneer de laser langere tijd is opgeborgen geweest.

Technische gegevens (Technische veranderingen voorbehouden. 01.17)

Zelfnivelleerbereik	$\pm 3^\circ$
Nauwkeurigheid	$\pm 0,2$ mm / m
Lasergolfengte horizontale laserlijn	660 nm
Lasergolfengte verticale laserlijn	640 nm
Lasergolfengte loodlaser	635 nm
Laserklasse	2 / < 1 mW
Stroomvoorziening	4 x 1,5 V alkalibatterijen (Type AA) / accu
Gebruiksduur	ca. 14 h
Werktemperatuur	0°C ... +50°C
Opbergtemperatuur	-10°C ... +70°C
Gewicht (incl. batterijen)	550 g
Afmetingen (B x H x D)	63 x 115 x 119 mm

EU-bepalingen en afvoer

Het apparaat voldoet aan alle van toepassing zijnde normen voor het vrije goederenverkeer binnen de EU.

Dit product is een elektrisch apparaat en moet volgens de Europese richtlijn voor oude elektrische en elektronische apparatuur gescheiden verzameld en afgevoerd worden.

Verdere veiligheids- en aanvullende instructies onder:

www.laserliner.com/info



- !** Læs betjeningsvejledningen og det vedlagte hæfte „Garanti-oplysninger og supplerende anvisninger“ grundigt igennem. Følg de heri indeholdte instrukser. Dette dokument skal opbevares og følge med laserenheden, hvis denne overdrages til en ny bruger.

Funktion / anvendelsesformål

Automatisk krydslinje-laser med horisontal 360°-lasercirkel og lodfunktion

- Lægning af fald foretages med denne specialfunktion.
- Ekstra lodlaser oppe og nede
- Individuelt omskiftbare laserlinjer og lodlasere
- Out-of-level: Det indikeres via optiske signaler, når apparatet er uden for nivelleringsområdet.
- Med den magnetiske klemme- og vægholder kan apparatet indsættes enkeltvist og kombineret både horisontalt og vertikalt.
- Ideel til horisontal og vertikal montering på gipsvægsprofiler.
- Selvnivelleringsområde 3°, nøjagtighed 0,2 mm / m

Almindelige sikkerhedshenvisninger

- Apparatet må kun bruges til det tiltænkte anvendelsesformål inden for de givne specifikationer.

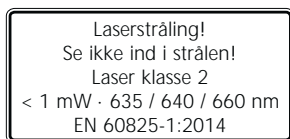

- Pas på: Undgå at se ind i en direkte eller reflekterende stråle.
- Undgå at rette laserstrålen mod personer.
- Hvis laserstråling i klasse 2 rammer en person i øjnene, skal vedkommende bevidst lukke øjnene og straks fjerne hovedet fra strålen.
- Laserstrålen eller dens refleksioner må aldrig betragtes gennem optisk udstyr (lup, mikroskop, kikkert, ...).
- Undlad at anvende laseren i øjenhøjde (1,40 ... 1,90 m).
- Godt reflekterende, spejlende eller skinnende overflader skal tildækkes, så længe der bruges laserudstyr.
- I områder med offentlig færdsel skal strålebanen så vidt muligt begrænses af afspærringer og skillevægge, og laserområdet skal afmærkes med advarselsskilte.
- Manipulation (ændring) af laserenheden er ikke tilladt.
- Denne enhed er ikke legetøj og hører ikke hjemme i hænderne på børn.

Særlige produkttegenskaber



Automatisk indjustering af apparatet via et magnetisk dæmpet pendulsystem. Apparatet nulstilles og indstiller sig automatisk.



Transport LOCK (LÅS): Under transport beskyttes apparatet af en pendullås.



Specielle, kraftige dioder frembringer superskarpe laserlinjer i udstyr med PowerBright-teknologi. Disse kan ses på længere afstand, i skarpt omgivelyseslys samt på mørke overflader.



Med RX-READY-teknologien kan linielasere anvendes selv under ugunstige lysforhold. Laserlinjerne pulserer da med høj frekvens og kan derved findes med sensor.

Antal og placering af lasere

H = horisontal laserlinje / V = vertikal laserlinje / P = lodlaser opad og nedad / S = hældningsfunktion

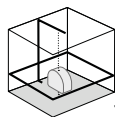

1H360° 1V 2P



S

1 Isætning af batterier

Batterihuset (3) åbnes og batterierne sættes i som angivet ved symbolerne. Låget lukkes omhyggeligt.





- | | |
|---|----------------------------------|
| 1 Laserudgangsvindue | 4 5/8" gevindbøsning (underside) |
| 2 Skydekontakt
a FRA / Transportsikring / Hældningsfunktion
b TIL | 5 1/4" gevindbøsning (underside) |
| 3 Batterirum (underside) | 6 Håndmodtagermodus |
| | 7 LED Håndmodtagermodus |



! Under transport skal man altid slukke alle lasere, fastlåse penduler og stille skydekontakten helt til venstre!

- | |
|--|
| 8 LED Strømindikator |
| 9 Tast til valg af laserlinje / Hældningsmodus TIL |
| 10 Laserudgangsvindue til lodlaser |

2 Horisontal og vertikal nivellering

Løsn transportsikringen, og skub skydekontakten (2) til højre. Laserkrydset og de to lodlasere fremkommer. Med valgtasten kan man aktivere laserlinjerne enkeltvis.

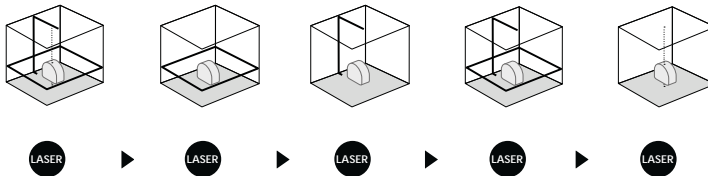

! Til horisontal og vertikal nivellering skal transportsikringen være løsnet. Så snart apparatet er uden for det automatiske nivelleringsområde på 3°, blinker laserlinjerne og lodlaseren. Apparatet skal positioneres således, at det er inden for nivelleringsområdet. Laserlinjerne og lodlaserne lyser konstant.

3 Hældningsfunktion

Undlad at løse transportsikringen, eller skub skydekontakten (2) til venstre. Hold knappen (9) inde i 3 sekunder for at aktivere hældningsmodus. Laserne kan nu vælges med valgknappen (9). Nu kan der anlægges skæve niveauer eller hældninger. I denne modus indjusterer laserlinjerne sig ikke længere automatisk. Dette indikeres ved, at laserlinjerne blinker.

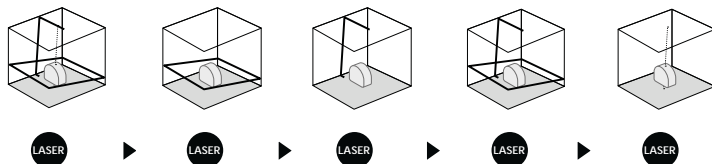

4 Håndmodtagermodus

Ekstraudstyr: Arbejdet med lasermodtageren RX

Brug af laser modtager RX (ekstraudstyr) til at udføre nivellering over store afstande, eller når laserlinjer ikke længere er synlige.

For at arbejde med lasermodtageren skal man sætte linjelaseren i håndmodtagermodus ved at trykke på tasten 6 (håndmodtagermodus tændt / slukket). Laseren linjer vil nu pulsere med høj frekvens, hvilket gør laserlinjer mørkere. Laseren modtager kan opfange disse pulserende laser linjer.



! Se betjeningsvejledningen for den pågældende lasermodtager.

Forberedelse til kontrol af retvisning:

Man kan kontrollere kalibreringen af laseren. Opstil apparatet **midt mellem** 2 vægge, som er mindst 5 m fra hinanden. Slå transport - sikringen fra og tænd for instrumentet (laserkrydset aktiveres). Brug hertil et stativ.

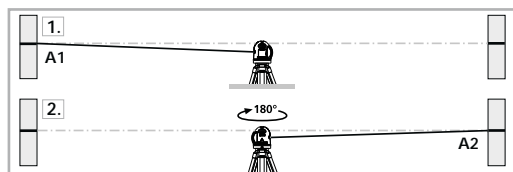

1. Markér laserplanet A1 på væggen.
2. Drej laseren nøjagtig 180° og marker laserplanet A2 på den modstående væg. Da laseren er placeret nøjagtig midt mellem de 2 vægge, vil markeringerne A1 og A2 være nøjagtig vandret overfor hinanden.

Kontrol af retvisning:

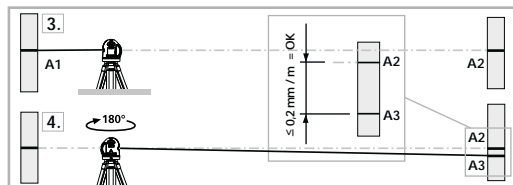

3. Flyt laseren tæt til den ene væg således peger mod væggen marker laserplanet på væggen - A1.
4. Drej apparatet 180°, og marker punktet A3. Forskellen mellem A2 og A3 er tolerancen.

! Hvis A2 og A3 ligger mere end 0,2 mm / m fra hinanden, skal der foretages en justering. Indlever laseren til forhandleren, som sørger for det videre fornødne, eller kontakt serviceafdelingen hos UMAREX-LASERLINER.

Kontrol af lodret laserlinie:

Laseren opstilles ca. 5 m fra en væg. På væggen ophænges et snorelod med 2,5 m snor, således at det hænger frit. Den lodrette laserstråle tændes, laseren sigtes ind, så den lodrette laserstråle flugter med snoren, og det kontrolleres, at linien ikke afviger mere end ± 1 mm fra snoren.

Kontrol af vandret laserlinie:

Laseren opstilles ca. 5 m fra en væg, og det vandrette laserkryds tændes. Krydspunktet markeres på væggen, hvorefter laserkrydset drejes ca. 2,5 m til højre. Den vandrette streg må ikke afvige mere end ± 1 mm fra markeringen af krydspunktet. Proceduren gentages med laserkrydset drejet 2,5 m til venstre.

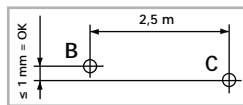

! Man skal regelmæssigt kontrollere justeringen inden brug, efter transport og efter længere tids opbevaring.

Tekniske data (Forbehold for tekniske ændringer. 01.17)

Selvnivelleringsområde	$\pm 3^\circ$
Nøjagtighed	$\pm 0,2$ mm / m
Laserbølgelængde horisontal laserlinje	660 nm
Laserbølgelængde vertikal laserlinje	640 nm
Laserbølgelængde lodstråle	635 nm
Laser klasse	2 / < 1 mW
Strømforsyning	4 x 1,5V alkalibatterier (type AA) / genopl. batteri
Driftstid	ca. 14 timer.
Arbejdstemperatur	0°C ... +50°C
Opbevaringstemperatur	-10°C ... +70°C
Vægt (inkl. batterier)	550 g
Mål (b x h x l)	63 x 115 x 119 mm

EU-bestemmelser og bortskaffelse

Apparatet opfylder alle påkrævede standarder for fri vareomsætning inden for EU.

Dette produkt er et elapparat og skal indsamles og bortskaffes separat i henhold til EF-direktivet for (brugte) elapparater.

Flere sikkerhedsanvisninger og supplerende tips på:

www.laserliner.com/info



! Lisez entièrement le mode d'emploi et le carnet ci-joint „Remarques supplémentaires et concernant la garantie“ cjointes. Suivez les instructions mentionnées ici. Conservez ces informations et les donner à la personne à laquelle vous remettez le dispositif laser.

Fonction / Emploi prévu

Laser à lignes croisées automatique avec cercle laser horizontal de 360° et fonction d'aplomb

- Le mode inclinaison permet de le placer sur une pente.
- Laser d'aplomb supplémentaire en haut et en bas
- Lignes laser et laser d'aplomb pouvant être individuellement activés
- Out-Of-Level : les signaux optiques avertissent l'utilisateur de l'appareil lorsque ce dernier se trouve au-delà de la plage d'auto-nivellement.
- La fixation de blocage et murale magnétique permet d'installer l'appareil seul, en combinaison ainsi qu'horizontalement et verticalement.
- Idéal pour la fixation horizontale et verticale sur des profilés de construction à sec.
- Plage de mise à niveau automatique 3°, précision 0,2 mm / m

Consignes de sécurité générales

- Utiliser uniquement l'instrument pour l'emploi prévu dans le cadre des spécifications.



Rayonnement laser!
Ne pas regarder dans le faisceau.
Appareil à laser de classe 2
< 1 mW · 635 / 640 / 660 nm
EN 60825-1:2014

- Attention : Ne pas regarder le rayon direct ou réfléchi.
- Ne pas diriger le rayon laser sur des personnes.
- Si le rayonnement laser de la classe 2 touche les yeux, fermez délibérément les yeux et tournez immédiatement la tête loin du rayon.
- Ne jamais regarder le faisceau laser ni les réflexions à l'aide d'instruments optiques (loupe, microscope, jumelles, etc.).
- Ne pas utiliser le laser à hauteur des yeux (entre 1,40 et 1,90 m).
- Couvrir les surfaces brillantes, spéculaires et bien réfléchissantes pendant le fonctionnement des dispositifs laser.
- Lors de travaux sur la voie publique, limiter, dans la mesure du possible, la trajectoire du faisceau en posant des barrages et des panneaux. Identifier également la zone laser en posant un panneau d'avertissement.
- Il est interdit de manipuler (modifier) le dispositif laser.
- Cet appareil n'est pas un jouet et ne doit pas être manipulé par des enfants.

Caractéristiques du produit spécial



Orientation automatique de l'instrument par un système pendulaire à ralentisseur magnétique. L'instrument est mis en position initiale et s'oriente de manière autonome.



Transport LOCK (Verrouillage pour le transport) : un système de blocage pendulaire protège l'appareil pendant le transport.



Des diodes ultraperformantes spéciales produisent des lignes laser très lumineuses dans des appareils dotés de la technologie PowerBright. Elles restent visibles sur de plus grandes distances, dans une lumière ambiante claire et sur des surfaces foncées.



La technologie RX-READY permet d'utiliser les lasers à lignes même en cas de visibilité moins favorable. Les lignes laser sont soumises à des pulsations de haute fréquence et donc sont visibles sur de grandes distances grâce aux récepteurs laser spéciaux.

Quantité et direction des lasers

H = ligne laser horizontale / V = ligne laser verticale /
P = laser plomb vers le haut et le bas / S = inclinaisons

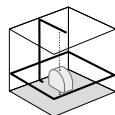

1H360° 1V 2P



S

1 Paristojen asennus

Avaa paristokotelon kansi (3) ja aseta paristot merkintöjen mukaisesti paikoilleen. Tarkista, että navat asettuvat oikein.





! Pour le transport, éteindre systématiquement tous les lasers, bloquer le balancier, pousser l'interrupteur à coulisse vers la gauche !

- | | | |
|--|--|--|
| <p>1 Fenêtre de sortie du rayon laser</p> <p>2 Interrupteur coulissant
a ARRÊT / Sécurité de transport / Mode d'inclinaison
b MARCHÉ</p> | <p>3 Compartiment à piles (dos)</p> <p>4 Filetage pour trépied de 5/8" (partie inférieure)</p> <p>5 Filetage pour trépied de 1/4" (partie inférieure)</p> <p>6 Mode récepteur manuel</p> | <p>7 DEL mode récepteur manuel</p> <p>8 DEL d'affichage du fonctionnement</p> <p>9 Touche de sélection des lignes laser / Mode d'inclinaison activé</p> <p>10 Fenêtre de sortie du rayon laser du laser d'aplomb</p> |
|--|--|--|

2 Nivellements horizontal et vertical

Déverrouiller le blocage du transport, pousser l'interrupteur à coulisse (2) vers la droite. La croix laser ainsi que les deux lasers d'aplomb apparaissent. La touche de sélection permet d'activer séparément les lignes laser.

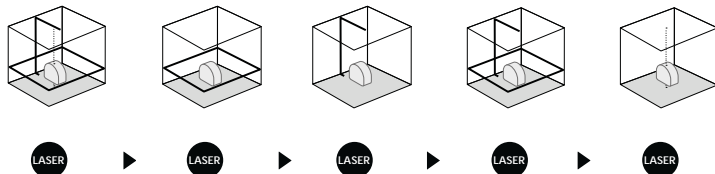

! Il est nécessaire de dégager le blocage de transport pour procéder au nivellements horizontal et vertical. Dès que l'instrument se trouve en dehors de la plage de nivellement automatique de 3°, les lignes laser et le laser d'aplomb clignotent. Positionner l'instrument de manière à ce qu'il soit dans la plage de nivellement. Les lignes laser et le laser d'aplomb sont allumés en permanence.

3 Mode d'inclinaison

Ne pas déverrouiller le blocage du transport ou pousser l'interrupteur à coulisse (2) vers la gauche. Maintenir la touche (9) enfoncée pendant 3 secondes pour activer le mode d'inclinaison. Il est maintenant possible de sélectionner les lasers avec la touche de sélection (9). Il est maintenant possible de poser l'instrument sur des plans inclinés ou des inclinaisons. Dans ce mode, les lignes laser ne s'alignent plus automatiquement. Cela est signalé par un clignotement des lignes laser.

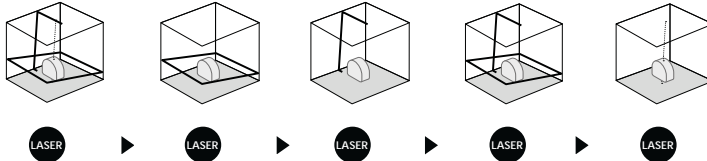

4 Mode récepteur manuel

En option : Fonctionnement avec le récepteur de laser RX

Utiliser un récepteur de laser RX (en option) pour le nivellement sur de grandes distances ou en cas de lignes laser qui ne sont plus visibles.

Mettre le laser à lignes en mode récepteur manuel en appuyant sur la touche 6 (mode récepteur manuel activé / désactivé) pour pouvoir travailler avec le récepteur laser. Les lignes laser sont soumises à des pulsations de haute fréquence et les lignes laser deviennent plus sombres. A partir de ces pulsations, le récepteur de laser reconnaît les lignes laser.

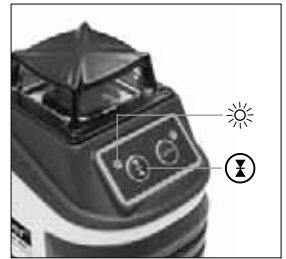

Respectez les instructions du mode d'emploi du récepteur de laser correspondant

Préliminaires au contrôle du calibrage:

Vous pouvez contrôler le calibrage du laser. Posez l'appareil **au centre** entre deux murs écartés l'un de l'autre d'au moins 5 m. Éteindre l'instrument en dégageant le blocage du transport (croix laser allumée). Utilisez un trépied pour un contrôle optimal.

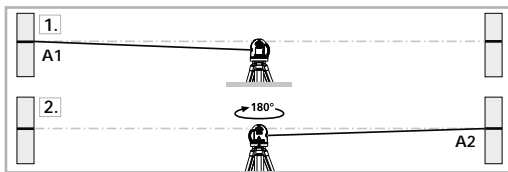

1. Marquez un point A1 sur le mur.
2. Tournez l'appareil de 180° et marquez un point A2. Vous disposez donc entre les points A1 et A2 d'une ligne de référence horizontale.

Contrôler le calibrage:

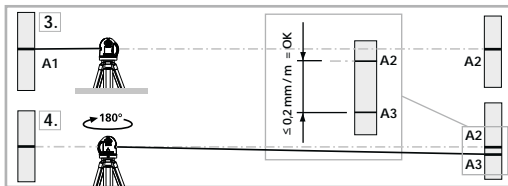

3. Rapprochez l'appareil aussi près que possible du mur à hauteur du repère A1.
4. Tournez l'appareil de 180° et repérez un point A3. La différence entre les points A2 et A3 est la tolérance.



Quand A2 et A3 sont distants de plus de 0,2 mm / m l'un de l'autre, un réglage de l'appareil est nécessaire. Prenez contact avec votre revendeur ou appelez le service après-vente de UMAREX-LASERLINER.

Vérification de la ligne verticale :

Placez l'appareil à env. 5 m d'un mur. Fixez sur le mur un fil d'aplomb avec une corde de 2,5 m de longueur. Le fil d'aplomb doit alors pendre librement. Allumez l'appareil et aligner le laser vertical sur le fil d'aplomb. La tolérance de précision est respectée lorsque l'écart différence entre la ligne laser et le fil d'aplomb ne dépasse pas ± 1 mm.

Vérification de la ligne horizontale :

Installez l'appareil à env. 5 m d'un mur et allumez le laser croisé. Marquez le point B sur le mur. Faites pivoter le laser croisé d'env. 2,5 m. vers la droite et marquer le point C. Vérifiez si la ligne horizontale du point C se trouve à ± 1 mm à la même hauteur que le point B. Répétez l'opération en faisant pivoter vers la gauche.

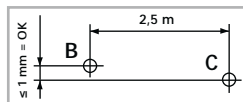

Vérifier régulièrement l'ajustage avant utilisation, à la suite d'un transport ou d'une longue période de stockage.

Données techniques (Sous réserve de modifications techniques. 01.17)

Plage de mise à niveau automatique	$\pm 3^\circ$
Précision	$\pm 0,2$ mm / m
Longueur d'onde de la ligne laser horizontale	660 nm
Longueur d'onde de la ligne laser verticale	640 nm
Longueur de l'onde laser à l'aplomb	635 nm
Classe de laser	2 / < 1 mW
Alimentation électrique	4 piles alcalines de 1,5 V (Type AA) / Pile
Durée de fonctionnement	env. 14 h
Température de travail	0°C ... +50°C
Température de stockage	-10°C ... +70°C
Poids (piles incluse)	550 g
Dimensions (l x h x p)	63 x 115 x 119 mm

Réglementation UE et élimination des déchets

L'appareil est conforme à toutes les normes nécessaires pour la libre circulation des marchandises dans l'Union européenne.

Ce produit est un appareil électrique et doit donc faire l'objet d'une collecte et d'une mise au rebut sélectives conformément à la directive européenne sur les anciens appareils électriques et électroniques (directive DEEE).

Autres remarques complémentaires et consignes de sécurité sur www.laserliner.com/info



! Lea atentamente las instrucciones de uso y el pliego adjunto „Garantía e información complementaria“. Siga las instrucciones indicadas en ellas. Conserve esta documentación y entréguela con el dispositivo si cambia de manos.

Funcionamiento y uso

Láser automático de líneas cruzadas con línea láser horizontal de 360° y función de plomada

- El modo de inclinación adicional permite colocar declives caídas.
- Láser adicional de plomada arriba y abajo
- Líneas láser y láser de plomada de conexión individual
- Out-Of-Level: el aparato indica que se encuentra fuera del rango de nivelación mediante señales ópticas.
- Con la fijación magnética de pinza y pared se puede utilizar el aparato individualmente, en combinación y tanto en horizontal como en vertical.
- Ideal para la fijación en perfiles de construcciones en seco horizontales y verticales.
- Margen de auto-nivelado 3°, precisión 0,2 mm / m

Indicaciones generales de seguridad

- Utilice el aparato únicamente para los usos previstos dentro de las especificaciones.

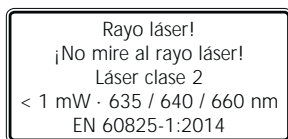

- Atención: No mire directamente el rayo ni su reflejo.
- No oriente el rayo láser hacia las personas.
- Si el rayo láser de clase 2 se proyecta en los ojos, ciérrelos inmediatamente y aparte la cabeza de su trayectoria.
- No mire nunca el rayo láser o las reflexiones con aparatos ópticos (lupa, microscopio, prismáticos, ...).
- No utilice el láser a la altura de los ojos (1,40 ... 1,90 m).
- Durante el uso de un equipo láser hay que cubrir necesariamente todas las superficies reflectantes, especulares o brillantes.
- En zonas de tráfico públicas debe limitarse el recorrido de los rayos dentro de lo posible mediante barreras o tabiques móviles y marcar la zona de trabajo con láser con placas de advertencia.
- No está permitido manipular (alterar) este dispositivo.
- Este dispositivo no es ningún juguete y no debe encontrarse al alcance de los niños.

Características especiales



Alineación automática del aparato mediante sistema de péndulo con amortiguación magnética. Una vez colocado el aparato en la posición base éste se alinea automáticamente.



BLOQUEO de transporte: El aparato cuenta con un bloqueo pendular como sistema de protección para el transporte.



Los diodos especiales de alto rendimiento generan unas líneas láser super brillantes en los aparatos con tecnología PowerBright. Las líneas son visibles a largas distancias, en condiciones de abundante luz ambiental y sobre superficies oscura.



La tecnología RX-READY hace posible el uso de los láser de líneas también con malas condiciones de luz. En esos casos las líneas láser vibran con una alta frecuencia y son detectadas a grandes distancias por los receptores de láser especiales.

Número y disposición de los láseres

H = línea de láser horizontal / V = línea de láser vertical /

P = láser de plomada hacia arriba y hacia abajo / S = función de inclinación

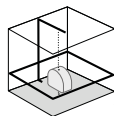

1H360° 1V 2P



S

1 Insertar las pilas

Abra la caja para pilas (3) e inserte las pilas según los símbolos de Instalación.

Coloque las pilas en el polo correcto.





! ¡Para el transporte, apagar siempre todos los láseres, bloquear el péndulo y deslizar el interruptor hacia la izquierda!

- | | | |
|---|---|--|
| <p>1 Ventana de salida láser</p> <p>2 Conmutador deslizante
 a Apagado (OFF) / Bloqueo de transporte / Modo de inclinación
 b Encendido (ON)</p> <p>3 Compartimento de pilas (dorso)</p> | <p>4 Conexión de rosca 5/8" (lado inferior)</p> <p>5 Conexión de rosca 1/4" (lado inferior)</p> <p>6 Modo de receptor manual</p> <p>7 Modo de receptor manual LED</p> | <p>8 LED de indicación de servicio</p> <p>9 Modo de receptor manual / Modo de inclinación on</p> <p>10 Ventana de salida láser de plomada</p> |
|---|---|--|

2 Nivelación horizontal y vertical

Soltar el seguro de transporte y deslizar el interruptor (2) hacia la derecha. Se muestra la cruz del láser y los dos láser de plomada. Con la tecla de selección se puede activar cada una de las líneas láser por separado.

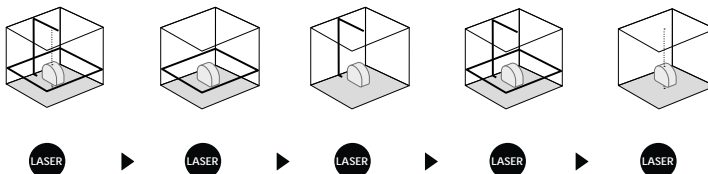

! Para poder efectuar la nivelación horizontal y vertical tiene que estar suelto el seguro de transporte. Cuando el aparato se encuentra fuera del rango automático de nivelación de 3°, las líneas láser y el láser de plomada parpadean. Coloque el aparato en una posición dentro del rango de nivelación. Las líneas láser y el láser de plomada están encendidos con luz continua.

3 Modo de inclinación

No soltar el seguro de transporte ni deslizar el interruptor (2) hacia la izquierda. Pulsar el botón (9) 3 segundos para activar el modo de inclinación. Ahora se puede seleccionar los láseres con el selector (9). Ahora ya se puede crear planos inclinados o pendientes. En este modo ya no se alinean automáticamente las líneas láser. Esto se señala mediante el parpadeo de las líneas láser.

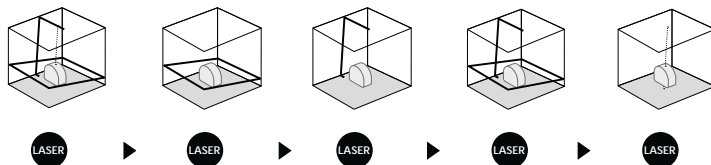

4 Modo de receptor manual

Opcional: Trabajar con el receptor láser RX

Utilice un receptor de láser RX (opcional) para nivelar a grandes distancias o para líneas láser no visibles.

Para trabajar con el receptor de láser, cambie el láser de líneas al modo de receptor manual pulsando la tecla 6 (modo de receptor manual On / Off) Ahora las líneas láser emiten pulsaciones con una elevada frecuencia y las líneas láser se oscurecen. El receptor de láser detecta las líneas de láser con ayuda de esas pulsaciones.



! Observe el manual de instrucciones del receptor láser respectivo.

Preparativos para la comprobación de la calibración:

Usted mismo puede comprobar la calibración del láser. Coloque el aparato en el **medio** entre 2 paredes, separadas como mínimo 5 m. Encienda el aparato, suelte para ello el seguro de transporte (cruz de láser activado). Para una comprobación óptima, por favor utilice un trípode / soporte.

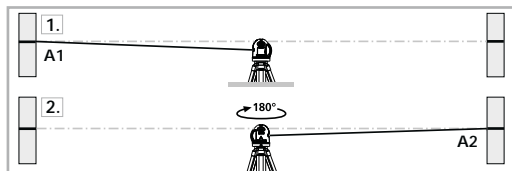

1. Marque el punto A1 en la pared.
2. Gire el aparato 180° y marque el punto A2. Ahora tiene una referencia horizontal entre A1 y A2.

Comprobar la calibración:

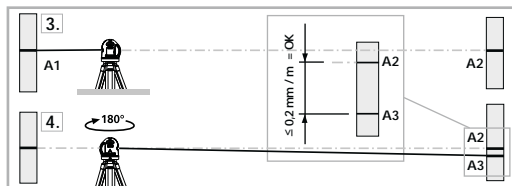

3. Ponga el aparato lo más cerca posible de la pared, a la altura del punto A1 marcado.
4. Gire el aparato 180° y marque el punto A3. La diferencia entre A2 y A3 es la tolerancia.

! Si A2 y A3 se encuentran a más de 0,2 mm / m entre sí, será necesaria un ajuste. Póngase en contacto con su distribuidor especializado o diríjase al Servicio Técnico de UMAREX-LASERLINER.

Control de la línea vertical:

Coloque el aparato a unos 5 m de una pared. Fije una plomada con una cuerda de 2,5 m en la pared, la plomada debe poderse mover libremente. Conecte el aparato y oriente el láser vertical según la cuerda de plomada. La precisión se encuentra dentro de la tolerancia si la desviación entre la línea de láser y la cuerda de plomada no supera los ± 1 mm.

Control de la línea horizontal:

Coloque el aparato a unos 5 m de una pared y conecte la cruz del láser. Marque el punto B en la pared. Gire la cruz de láser unos 2,5 m hacia la derecha. Verifique si la línea horizontal del punto C se encuentra ± 1 mm en la misma altura que el punto B. Repita el proceso, pero ahora girando la cruz de láser hacia la izquierda.

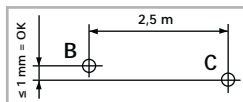

Compruebe regularmente la calibración antes del uso, después de transportes y de almacenajes prolongados.

Datos técnicos (Sujeto a modificaciones técnicas. 01.17)

Margen de auto-nivelado	$\pm 3^\circ$
Precisión	$\pm 0,2$ mm / m
Longitud de onda del láser línea láser horizontal	660 nm
Longitud de onda del láser línea láser vertical	640 nm
Longitud de onda del láser de plomada	635 nm
Láser clase	2 / < 1 mW
Alimentación	4 pilas alcalina de 1,5 V (Tipo AA) / batería
Duración	aprox. 14 h
Temperatura de trabajo	0°C ... +50°C
Temperatura de almacenaje	-10°C ... +70°C
Peso (pilas incluida)	550 g
Dimensiones (An x Al x F)	63 x 115 x 119 mm

Disposiciones europeas y eliminación

El aparato cumple todas las normas requeridas para el libre tráfico de mercancías en la UE.

Se trata de un aparato eléctrico, por lo que debe ser recogido y eliminado por separado conforme a la directiva europea relativa a los aparatos eléctricos y electrónicos usados.

Más información detallada y de seguridad en:
www.laserliner.com/info



! Leggere completamente le istruzioni nell'opuscolo allegato „Indicazioni aggiuntive e di garanzia“. Attenersi alle indicazioni ivi riportate. Questo documento deve essere conservato e fornito insieme all'apparecchio laser in caso questo venga inoltrato a terzi.

Funzione / scopo

Laser automatico a linee intersecantisi con circonferenza laser di 360° orizzontale e funzione di linea a piombo.

- La modalità di inclinazione supplementare consente di tracciare pendenze.
- Laser a piombo addizionale superiore e inferiore
- Linee laser e laser a piombo azionabili singolarmente
- Livello Out-Of: dei segnali ottici indicano quando l'apparecchio si trova al di fuori dell'area di livellamento.
- Con il supporto a molla e a parete magnetico l'apparecchio può essere usato da solo, in combinazione sia orizzontalmente sia verticalmente.
- Ideale per il fissaggio orizzontale e verticale su profili in pareti murate a secco.
- Range di autolivellamento 3°, Precisione 0,2 mm / m

Indicazioni generali di sicurezza

- Utilizzare l'apparecchio esclusivamente in conformità con gli scopi previsti e nei limiti delle specificazioni.



Radiazione laser!
Non guardare direttamente
il raggio! Laser classe 2
< 1 mW · 635 / 640 / 660 nm
EN 60825-1:2014

- Attenzione: Non guardare direttamente il raggio o quello riflesso.
- Non puntare il raggio laser su persone.
- Nel caso in cui la radiazione laser della classe 2 dovesse colpire gli occhi, chiuderli e spostare la testa dalla direzione del raggio.
- Non osservare in nessun caso il raggio laser o i riflessi con strumenti ottici (lenti d'ingrandimento, microscopi, binocoli, ecc.).
- Non utilizzare il laser all'altezza degli occhi (1,40 ... 1,90 m).
- Le superfici riflettenti, a specchio o lucenti devono essere coperte durante il funzionamento di apparecchi laser.
- In zone di traffico pubblico il percorso dei raggi deve essere limitato possibilmente con sbarramenti e pareti mobili, segnalando l'area d'intervento del laser con cartelli di avvertimento.
- Non sono permesse manipolazioni (modifiche) dell'apparecchio laser.
- Questo apparecchio non è un giocattolo e deve essere tenuto fuori dalla portata dei bambini.

Caratteristiche particolari del prodotto



Orientamento automatico dell'apparecchio con un sistema a pendolo a smorzamento magnetico. L'apparecchio viene portato nella posizione base, nella quale ha poi luogo l'auto-regolazione.



lock

BLOCCO di trasporto: durante il trasporto l'apparecchio è protetto da un blocco del pendolo.



Speciali diodi ad alto rendimento producono linee laser molto luminose negli apparecchi con tecnologia PowerBright. Le linee rimangono visibili anche su distanze più lunghe, con elevata luminosità dell'ambiente e su superfici scure.



Con la tecnologia RX-READY si possono usare laser a proiezione di linee anche in condizioni di luce sfavorevoli. Le linee laser pulsano ad una frequenza elevata e vengono riconosciute da speciali ricevitori laser a grande distanza.

Numero e disposizione dei laser

H = linea laser orizzontale / V = linea laser verticale /

P = laser a piombo verso l'alto e verso il basso / S = funzione dell'inclinazione

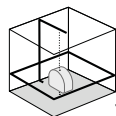

1H360° 1V 2P



S

1 Inserimento delle batterie

Aprire il coperchio del vano batterie (3) ed introdurre le batterie come indicato dai simboli di installazione, facendo attenzione alla correttezza delle polarità.





Per il trasporto spegnere sempre tutti i laser e bloccare il pendolo, spostare l'interruttore a scorrimento verso sinistra!

- | | | |
|--|---|--|
| 1 Finestra di uscita laser | 5 Filettatura del treppiede 1/4" (lato inferiore) | 8 Indicatore di funzionamento LED |
| 2 Interruttore a scorrimento
a OFF / Sicura di trasporto / Modalità di inclinazione
b ON | 6 Modalità di ricezione manuale | 9 Tasto di selezione linee laser / Modalità di inclinazione accesa |
| 3 Vano delle pile (lato posteriore) | 7 LED modalità di ricezione manuale | 10 Finestra di uscita del raggio laser a piombo |
| 4 Filettatura del treppiede 5/8" (lato inferiore) | | |

2 Livellamento orizzontale e verticale

Sbloccare la sicura di trasporto e spostare l'interruttore a scorrimento (2) verso destra. Compaiono la croce laser e i due laser a piombo. Con il tasto di selezione si possono azionare singolarmente le linee laser.

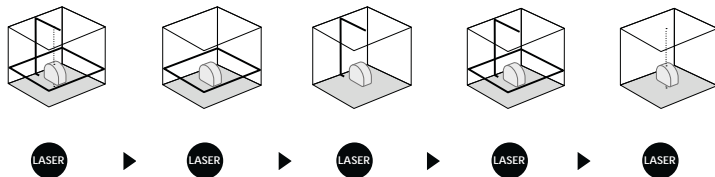

Per il livellamento orizzontale e verticale si deve allentare la sicura di trasporto. Non appena l'apparecchio si trova al di fuori del campo di livellamento automatico di 3°, le linee laser e i laser a piombo iniziano a lampeggiare. Posizionare l'apparecchio in modo che si trovi all'interno del campo di livellamento. Le linee laser e i laser a piombo emettono una luce costante.

3 Modalità di inclinazione

Non sbloccare la sicura di trasporto o spostare l'interruttore a scorrimento (2) verso sinistra. Premere il tasto (9) per 3 secondi per accendere la modalità di inclinazione. Ora i laser possono essere selezionati con il tasto di selezione (9). È ora possibile tracciare piani obliqui e inclinazioni. In questa modalità le linee laser non si posizionano più automaticamente e lo segnalano iniziando a lampeggiare.

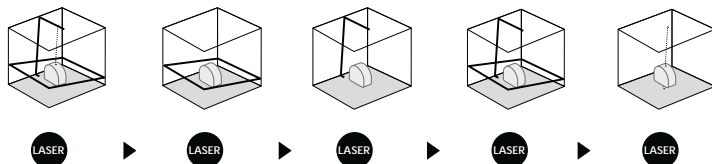

4 Modalità di ricezione manuale

Opzionale: utilizzo del ricevitore laser RX

Utilizzare il ricevitore laser RX (opzionale) per il livellamento su grandi distanze o quando le linee laser non sono più visibili.

Per lavorare con il ricevitore laser, commutare il laser a proiezione di linee nella modalità di ricezione manuale tenendo premuto il tasto 6 (modalità di ricezione manuale on/off). Le linee laser iniziano a pulsare a una frequenza elevata e la loro luminosità diminuisce. Il pulsare delle linee laser permette al ricevitore laser di riconoscerle.



Attenersi a quanto contenuto nelle istruzioni per l'uso del relativo ricevitore laser.

Verifica della calibratura:

La calibratura del laser può essere controllata. Collocate lo strumento **al centro** di due pareti distanti tra loro almeno 5 m e accendetelo. Accendere l'apparecchio sbloccando la sicura di trasporto (croce di collimazione attiva). Per una verifica ottimale, usate un treppiede.

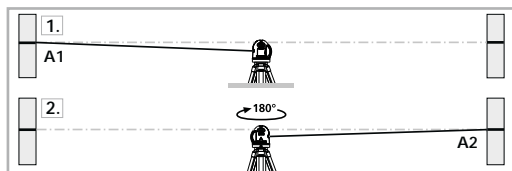

1. Marchate il punto A1 sulla parete.
2. Ruotate l'apparecchio di 180° e marchate il punto A2. A questo punto avrete un riferimento orizzontale tra A1 e A2.

Esecuzione:

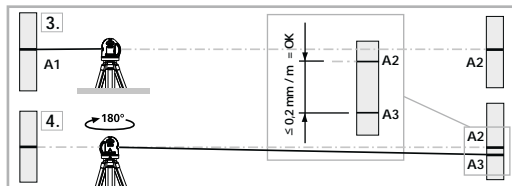

3. Avvicinate quanto più possibile l'apparecchio alla parete, all'altezza del punto A1.
4. Ruotate l'apparecchio di 180° e marchate il punto A3. La differenza tra A2 e A3 rappresenta la tolleranza.



Se la distanza tra A2 e A3 è superiore a 0,2 mm / m , si rende necessaria una regolazione. Contattate il vostro rivenditore specializzato o rivolgetevi al Servizio Assistenza di UMAREX-LASERLINER.

Verifica della linea verticale:

Collocare l'apparecchio a circa 5 m da una parete. Fissare alla parete un filo a piombo lungo 2,5 m; il piombo deve poter oscillare liberamente. Accendere l'apparecchio e puntare il laser verticale sul filo a piombo. La precisione rientra nella tolleranza se lo spostamento tra la linea laser ed il filo a piombo non è maggiore di ± 1 mm.

Verifica della linea orizzontale:

Collocare l'apparecchio a circa 5 m da una parete ed attivare la croce di collimazione laser. Segnare il punto B sulla parete. Ruotare la croce di collimazione laser di circa 2,5 m verso destra e segnare il punto C. Controllare se la linea orizzontale passante per il punto C si trova alla stessa altezza del punto B ± 1 mm. Ripetere la procedura ruotando la croce di collimazione verso sinistra.

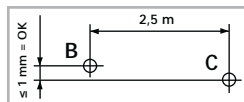

! Controllare regolarmente la regolazione prima dell'uso e dopo il trasporto o un lungo periodo di immagazzinamento.

Dati tecnici (Con riserva di modifiche tecniche. 01.17)

Range di autolivellamento	$\pm 3^\circ$
Precisione	$\pm 0,2$ mm / m
Lunghezza dell'onda della linea laser orizzontale	660 nm
Lunghezza dell'onda della linea laser verticale	640 nm
Lunghezza dell'onda laser del laser a piombo	635 nm
Laser classe	2 / < 1 mW
Alimentazione	4 x batterie alcaline da 1,5 V (Tipo AA) / batteria
Durata di funzionamento	ca. 14 h
Temperatura d'esercizio	0°C ... +50°C
Temperatura di stoccaggio	-10°C ... +70°C
Peso (con batterie)	550 g
Dimensioni (L x A x P)	63 x 115 x 119 mm

Norme UE e smaltimento

L'apparecchio soddisfa tutte le norme necessarie per la libera circolazione di merci all'interno dell'UE.

Questo prodotto è un apparecchio elettrico e deve pertanto essere raccolto e smaltito separatamente in conformità con la direttiva europea sulle apparecchiature elettriche ed elettroniche usate.

Per ulteriori informazioni ed indicazioni di sicurezza:

www.laserliner.com/info

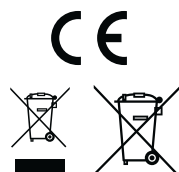

! Przeczytać dokładnie instrukcję obsługi i załączoną broszurę „Informacje gwarancyjne i dodatkowe”. Postępować zgodnie z zawartymi w nich instrukcjami. Niniejszy dokument należy zachować, a w przypadku przekazania urządzenia laserowego załączyć go.

Działanie / zastosowanie

Automatyczny laser z krzyżem nitkowym z poziomym kołem laserowym 360° oraz funkcją pionu

- Dodatkowy tryb pochylenia umożliwia wyznaczanie skosów.
- Dodatkowy laser pionujący u góry i u dołu
- Możliwość pojedynczego przełączania linii laserowych i funkcji lasera pionującego
- Out-Of-Level: Sygnały optyczne wskazują, że urządzenie znajduje się poza zakresem niwelacji.
- Magnetyczny uchwyt zaciskowy i ścienny umożliwia użycie urządzenia osobno lub w połączeniu z innymi urządzeniami – zarówno w poziomie, jak i w pionie.
- Doskonale rozwiązanie do poziomego i pionowego montażu na profilach suchej zabudowy.
- Automatyczne poziomowanie (zakres) 3°, dokładność 0,2 mm / m

Ogólne zasady bezpieczeństwa

- Wykorzystywać urządzenie wyłącznie zgodnie z przeznaczeniem podanym w specyfikacji.



Promieniowanie laserowe!
Nie kierować lasera w oczy!
Laser klasy 2
< 1 mW · 635 / 640 / 660 nm
EN 60825-1:2014

- Uwaga: Nie patrzeć w bezpośredni lub odbity promień lasera.
- Nie kierować promienia lasera na osoby.
- W przypadku trafienia oka promieniem laserowym klasy 2 należy świadomie zamknąć oczy i natychmiast usunąć głowę z promienia.
- Nigdy nie patrzeć w promień lasera lub jego odbicia za pomocą instrumentów optycznych (lupy, mikroskopu, lornetki, ...).
- Nie używać lasera na wysokości oczu (1,40 ... 1,90 m).
- Podczas eksploatacji urządzeń laserowych należy przykryć wszelkie powierzchnie dobrze odbijające promienie, błyszczące oraz lustrzane.
- W obszarach publicznych bieg promieni ograniczyć w miarę możliwości za pomocą blokad i parawanów oraz oznaczyć obszar działania lasera za pomocą znaków ostrzegawczych.
- Manipulacje (zmiany) urządzenia laserowego są niedopuszczalne.
- Urządzenie nie jest zabawką. Trzymać poza zasięgiem dzieci.

Cechy szczególne produktu



Automatyczne ustawianie za pomocą magnetycznie tłumionego systemu wahadła. Urządzenie ustawiane jest w pozycji podstawowej, a następnie reguluje się samoczynnie.



Blokada transportowa: Blokada wahadła chroni urządzenie podczas transportu.



Urządzenia z technologią PowerBright posiadają specjalne diody o wysokiej wydajności, tworzące niezwykle jasne linie lasera. Pozostają one widoczne nawet na dłuższych dystansach, w silnym świetle i na ciemnych powierzchniach.



Technologia RX-READY ułatwia korzystanie z niwelatorów liniowych w niesprzyjających warunkach. Urządzenia te emitują pulsującą wiązkę światła o wysokiej częstotliwości, rozpoznawaną przez odbiorniki lasera na dużych odległościach.

Liczba i rozmieszczenie laserów

H = pozioma linia laserowa / V = pionowa linia laserowa /
P = pion laserowy góra i dół / S = funkcja nachylenia

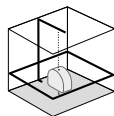

1H360° 1V 2P



S

1 Wkładanie baterii

Otworzyć komorę baterii (3) i włożyć Baterie zgodnie z symbolami instalacyjnymi. Zwrócić przy tym uwagę na prawidłową biegunowość.





! Do transportu należy zawsze wyłączać wszystkie lasery, zaryglować wahadło i przesunąć włącznik suwakowy w lewo!

- | | | |
|--|--------------------------------|---|
| 1 Okienko wylotu lasera | 3 Komora baterii (tył) | 7 Dioda trybu odbiornika ręcznego |
| 2 Włącznik suwakowy
a WYŁ. / Zabezpieczenie transportowe / Tryb pochylenia
b Wł. | 4 Gwint statywu 5/8" (od dołu) | 8 Diodowy wskaźnik stanu pracy |
| | 5 Gwint statywu 1/4" (od dołu) | 9 Poziom naładowania baterii / Tryb nachylenia włączony |
| | 6 Trybu odbiornika ręcznego | 10 Okienko wylotu lasera pionującego |

2 Niwelowanie poziome i pionowe

Zwolnić zabezpieczenie transportowe, przesunąć włącznik suwakowy (2) w prawo. Pojawia się krzyż laserowy oraz oba lasery pionujące. Przyciskiem wyboru można oddzielniewyłączać i wyłączać linie laserowe.

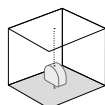
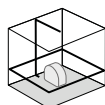
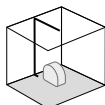
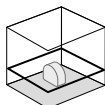
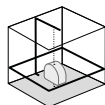

LASER



LASER



LASER



LASER



LASER

! Do niwelacji poziomej i pionowej zabezpieczenie transportowe musi być zwolnione. Gdy urządzenie znajduje się poza automatycznym zakresem niwelacji wynoszącym 3°, linie laserowe i laser pionujący migają. Ustawić urządzenie tak, aby znalazło się w zakresie niwelacji. Linie laserowe i laser pionujący świecą światłem stałym.

3 Tryb pochylenia

Nie zwalniać zabezpieczenia transportowego lub przesunąć włącznik suwakowy (2) w lewo. Przytrzymać przycisk (9) przez 3 s, aby włączyć tryb nachylenia. Teraz można wybierać lasery za pomocą przycisku wyboru (9). Można teraz ustawić ukośne płaszczyzny lub nachylenia. W tym trybie linie laserowe nie ustawiają się automatycznie. Jest to sygnalizowane pulsowaniem linii laserowych.

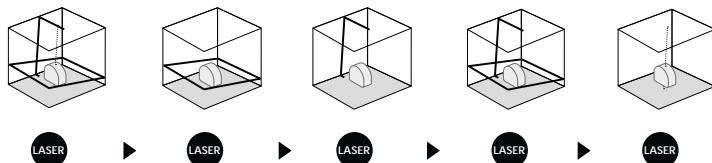

4 Tryb odbiornika ręcznego

Opcjonalnie: Praca z odbiornikiem lasera RX

Do niwelowania na dużą odległość lub w przypadku niewidocznych już linii laserowych należy użyć odbiornik lasera RX (opcja).

Do pracy z odbiornikiem laserowym należy włączyć laser liniowy w tryb odbiornika ręcznego poprzez przyciśnięcie przycisku 6 (tryb odbiornika ręcznego wł./ wyt.). Teraz linie laserowe pulsują z dużą częstotliwością, a linie laserowe stają się ciemniejsze. Dzięki temu pulsowaniu odbiornik lasera rozpoznaje linie laserowe.



Należy przestrzegać instrukcji obsługi odpowiedniego odbiornika lasera.

Kontrola Kalibracji - przygotowanie:

Można w każdej chwili sprawdzić kalibrację. Stawiamy niwelator w **środku** pomiędzy dwiema łatanami (ścianami), które są oddalone o co najmniej 5 m. Włączmy urządzenie, zwalniając w tym celu zabezpieczenie do transportu (krzyż laserowy włączony). Dla najlepszego skontrolowania używamy statywu.

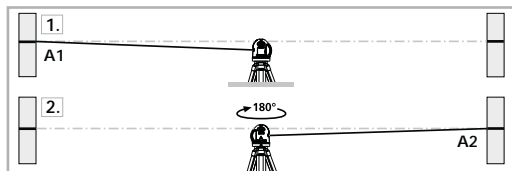

1. Zaznaczamy punkt A1 na ścianie.
2. Obracamy niwelator o 180° i zaznaczamy punkt A2. Pomiędzy A1 i A2 mają Państwo teraz poziomą linię odniesienia.

Kontrola Kalibracji:

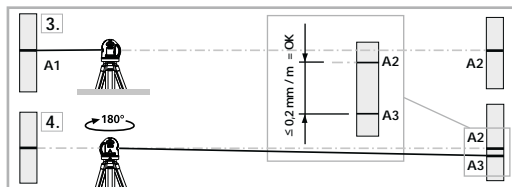

3. Ustaw najbliżej jak to możliwe ściany na wysokości punktu zaznaczonego A1.
4. Obróć niwelator o 180° i zaznacz punkt A3. Różnica pomiędzy A2 i A3 jest tolerancją.



Jeżeli A2 i A3 są oddalone od siebie o więcej niż 0,2 mm / m , niezbędne jest justowanie. Skontaktuj się z lokalnym handlowcem lub serwisem Umarex Laserliner.

Sprawdzanie linii pionowej:

Instrument ustawić ok. 5 m od jednej ze ścian. Na ścianie zawiesić pion o długości sznurka 2,5 m. Pion powinien być luźno zawieszony. Włączyć instrument i naprowadzić pionowy laser na sznurek pionu. Instrument spełnia wymagania tolerancji, jeżeli odchylenie linii lasera od sznurka jest mniejsze niż ± 1 mm.

Sprawdzanie linii poziomej:

Instrument ustawić ok. 5 m od jednej ze ścian i wyłączyć. Zaznaczyć na ścianie punkt B. Odsunąć laser o ok. 2,5 m w prawo i zaznaczyć punkt C. Sprawdzić, czy punkty B i C leżą w poziomie (tolerancja ± 1 mm). Pomiar powtórzysz przesuwając laser w lewo.

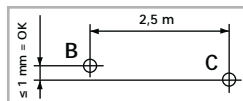

Należy regularnie sprawdzać justowanie przed użyciem, po zakończeniu transportu i po dłuższym przechowywaniu.

Dane Techniczne (Zmiany zastrzeżone. 01.17)

Zakres samopoziomowania	$\pm 3^\circ$
Dokładność	$\pm 0,2 \text{ mm / m}$
Długość fali lasera poziomej linii laserowej	660 nm
Długość fali lasera pionowej linii laserowej	640 nm
Długość fali lasera pionującego	635 nm
Klasa lasera	2 / < 1 mW
Pobór mocy	4 x 1,5 V baterie alkaliczne (typ AA) / akumulator
Czas pracy	ok 14 h
Temperatura pracy	0°C ... +50°C
Temperatura składowania	-10°C ... +70°C
Masa (z baterie)	550 g
Wymiary (szer. x wys. x gł.)	63 x 115 x 119 mm

Przepisy UE i usuwanie

Przyrząd spełnia wszystkie normy wymagane do wolnego obrotu towarów w UE.

Produkt ten jest urządzeniem elektrycznym i zgodnie z europejską dyrektywą dotyczącą złomu elektrycznego i elektronicznego należy je zbierać i usuwać oddzielnie.

Dalsze wskazówki dotyczące bezpieczeństwa i informacje dodatkowe patrz: www.laserliner.com/info



! Lue käyttöohje kokonaan. Lue myös lisälehti Takuu- ja lisäohjeet. Noudata annettuja ohjeita. Säilytä nämä ohjeet ja anna ne mukaan laserlaitteen seuraavalle käyttäjälle.

Toiminnot / käyttötarkoitus

- Automaattinen ristiiviivalaser, jossa vaakasuora 360° laserviiva ja luotisuoratoiminto
- Ylimääräinen kallistusasetus mahdollistaa kallistumien linjauksen.
 - Lisäksi luotilaser ylös ja alas
 - Yksittäin kytkettävät laserviivat ja luotilaser
 - Out-Of-Level: Äänimerkki ilmoittaa laitteen olevan itsevaaitusalueen ulkopuolella.
 - Puhdistuskiinnikkeen ja seinäkiinnikemagneetin avulla laitetta voi käyttää erillisenä tai yhdistelmänä sekä pysty- että vaaka-asennossa.
 - Helppo kiinnittää väliseinärakenteeseen sekä pystyyn että vaakaan.
 - Itsetasausalue 3°, Tarkkuus 0,2 mm / m

Yleiset turvallisuusohjeet

- Käytä laitetta yksinomaan ilmoitettuun käyttötarkoitukseen teknisten tietojen mukaisesti.



Lasersäteily!
Älä katso säteeseen!
Laser luokka 2
< 1 mW · 635 / 640 / 660 nm
EN 60825-1:2014

- Huomaa: Älä katso lasersäteeseen, älä myöskään heijastettuun säteeseen.
- Älä suuntaa lasersädettä kohti ihmisiä.
- Jos 2-laserluokan lasersäde osuu silmään, sulje ja pidä silmäsi kiinni ja käännä pääsi heti pois lasersäteestä.
- Älä katso lasersäteeseen tai sen heijastumaan optisella laitteella (esim. luuppi, mikroskooppi tai kaukoputki).
- Älä käytä laseria silmien korkeudella (1,40 - 1,90 m).
- Peitä heijastavat ja kiiltävät sekä peili-pinnat, kun käytät laserlaitetta.
- Yleisellä kulkuväylällä työskennellessäsi rajaa lasersäde suluilla ja seinäkkeillä ja merkitse lasersäde varoituskilvin.
- Muutokset laserlaitteeseen on kielletty.
- Tämä laite ei ole lelu. Älä säilytä tätä lasten ulottuvilla.

Erityisiä tuoteominaisuuksia



Laitteen automaattitasaus magneettisesti vaimennetulla heilurijärjestelmällä. Laite asetetaan perusasentoon ja tasaus tapahtuu automaattisesti.



Transport LOCK (Kuljetuslukitus): Heilurijärjestelmässä on kuljetuksen ajaksi kytkettävä lukitus.



Erityisillä tehodiodeilla saadaan todella kirkkaat laserviivat laitteen PowerBright-tekniikalla. Laserviivat erottuvat pitkältäkin etäisyydeltä, kirkkaassa valossa ja tummilta pinnoilta.



RX-READY-tekniikalla varustettuja viivalasereita voi käyttää myös epäedullisissa valaistusolosuhteissa. Laserviiva sykkii korkealla taajuudella. Erityinen laservastaanotin tunnistaa viivan pitkänkin välimatkan päästä.

Laserien määrä ja järjestys

H = vaakalaseriviiva / V = pystylaseriviiva / P = luotilaser ylös- ja alaspäin / S = kallistustoiminto

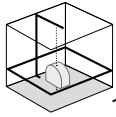

1H360° 1V 2P



S

1 Paristojen asennus

Avaa paristokotelon kansi (3) ja aseta paristot merkintöjen mukaisesti paikoilleen. Tarkista, että navat asettuvat oikein.





! Sammuuta kaikki laserviivat kuljetuksen ajaksi. Lukitse heiluri ja siirrä liukukytin vasemmalle!

- | | | |
|---|-----------------------------------|---|
| 1 Laserviivan lähtöikkunat | 4 Jalustan kierre 5/8" (pohjassa) | 8 LED-käyttötilan ilmaisin |
| 2 Liukukytin
a OFF / Kuljetusvarmistus / Kallistusasetus
b ON | 5 Jalustan kierre 1/4" (pohjassa) | 9 Laserlinjojen valintapainike / Kallistustila päällä |
| 3 Paristolokero (takasivulla) | 6 Käsivastaanotintila | 10 Luotilaserin lähtöikkunat |
| | 7 LED-käsivastaanotintila | |

2 Vaaka- ja pystysuuntaan tasaaminen

Avaa kuljetuslukitus. Siirrä liukukytin (2) oikealle. Laserristi ja molemmat luotilaserit näkyvät. Yksittäiset laserviivat voi valita valintapainikkeella.

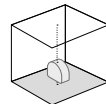
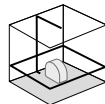
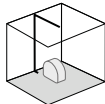
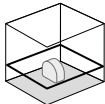
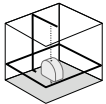

LASER



LASER



LASER



LASER



LASER

! Vaaka- ja pystysuuntaan tasaamista varten tulee kuljetusvarmistuksen olla vapautettuna. Jos laitteen kaltevuus on suurempi kuin itsetasausalue 3°, laserviivat ja luotilaser vilkkuvat. Sijoita laite tasaiselle alustalle niin, että laite on tasausalueella. Laserviivat ja luotilaser palavat jatkuvasti.

3 Kallistusasetus

Älä vapauta kuljetuslukitusta äläkä siirrä liukukytkintä (2) vasemmalle. Kytke kallistustila päälle painamalla näppäintä (9) 3 sekuntia. Voit nyt kytkeä laserit päälle valintanäppäimellä (9). Nyt voi mitata kaltevia pintoja ja kallistuksia. Tässä tilassa laserinjat eivät enää tasaudu automaattisesti. Tämä osoitetaan vilkkuvalle laserviivalla.

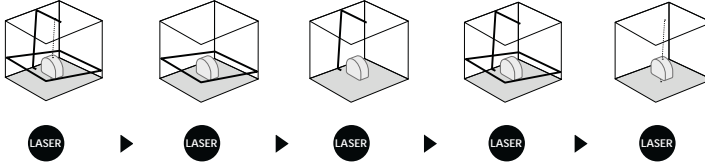

4 Käsivastaanotintila

Valinnaisesti: Työskentely laservastaanottimella RX

Käytä laservastaanotinta RX (lisävaruste) linjaukseen pitkällä välimatkoilla ja silloin, kun laserviiva ei enää muuten näy.

Kytke laserlaite käsivastaanotintilaan painamalla painiketta 6 (käsivastaanotintila on/off), jotta voit työskennellä käsivastaanotinta käyttäen. Laserviivat sykkivät nyt korkealla taajuudella. Laserviivoista tulee tummempia. Laservastaanotin tunnistaa laserviivat tästä sykkeestä.

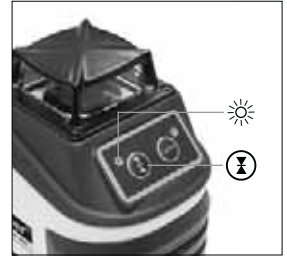

Noudata vastaavan laservastaanottimen käyttöohjeita.

Kalibrointitarkistuksen valmistelutoimet:

Laserin kalibrointi on tarkistettavissa. Aseta laite kahden vähintään 5 metrin etäisyydellä olevan seinän väliin **keskikohdalle**. Käynnistä laite, avaa kuljetusvarmistus (Laserristi päällä). Optimaalinen tarkistustulos edellyttää kolmijalan käyttöä.

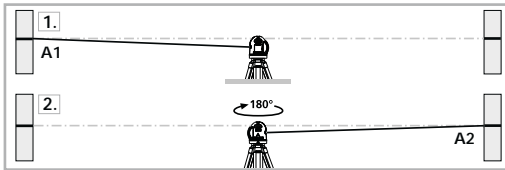

1. Merkitse piste A1 seinään.
2. Käännä laite 180° ja merkitse piste A2. Pisteiden A1 ja A2 välille muodostuu vaakasuuntainen referenssilinja. Kalibroinnin tarkistus.

Kalibroinnin tarkistus:

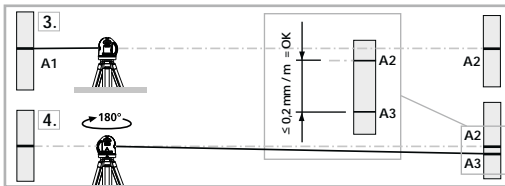

3. Aseta laite merkityn pisteen A1 korkeudella mahdollisimman lähelle seinää, suuntaa laite.
4. Käännä laitetta 180° ja merkitse piste A3. Pisteiden A2 ja A3 välinen erotus toleranssi.



Jos A2 ja A3 ovat toisistaan etäämmällä kuin 0,2 mm / m , on säätö tarpeen. Ota yhteys paikalliseen laitetoimittajaan tai UMAREXLASERLINER huolto-osastoon.

Pystyviivan tarkistus:

Aseta laite n. 5 m:n etäisyydelle seinästä. Kiinnitä mittaluoti seinään 2,5 m:n pituisella langalla siten, että luoti pääsee vapaasti heilumaan. Käynnistä laite ja suuntaa pystysäde luotilangan kanssa. Tarkkuus on toleranssin rajoissa, kun laserviivan ja luotilangan välinen poikkeama on enintään ± 1 mm.

Vaakaviivan tarkistus:

Aseta laite n. 5 m:n etäisyydelle seinästä ja kytke laserristi. Merkitse piste B seinään. Käännä laserristiä n. 2,5 m oikealle ja merkitse piste C. Tarkista onko pisteestä C lähtevä vaakaviiva ± 1 mm:n tarkkuudella samalla korkeudella pisteen B kanssa. Toista toiminto laitetta uudelleen vasemmalle kääntämällä.

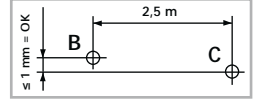

Tarkista säätö säännöllisesti ennen käyttöä sekä kuljetuksen ja pitkän säilytyksen jälkeen.

Tekniset tiedot (Tekniset muutokset mahdollisia. 01.17)

Automaattitasausalue	$\pm 3^\circ$
Tarkkuus	$\pm 0,2$ mm / m
Laserviivan aallonpituus, vaakasuora laserviiva	660 nm
Laserviivan aallonpituus, pystysuora laserviiva	640 nm
Lasersäteen aallonpituus, luotilaser	635 nm
Laserluokka	2 / < 1 mW
Virtalähde	4 x 1,5 V alkaliparistoa (tyyppi AA) / akku
Paristojen käyttöikä	n. 14 h
Käyttölämpötila	0°C ... +50°C
Varaston lämpötila	-10°C ... +70°C
Paino (sis. paristot)	550 g
Mitat (L x K x S)	63 x 115 x 119 mm

EY-määräykset ja hävittäminen

Laite täyttää kaikki EY:n sisällä tapahtuvaa vapaata tavaravaihtoa koskevat standardit.

Tämä tuote on sähkölaite. Se on kierrätettävä tai hävitettävä vanhoja sähkö- ja elektroniikkalaitteita koskevan EY-direktiivin mukaan.

Lisätietoja, turvallisuus- yms. ohjeita:

www.laserliner.com/info

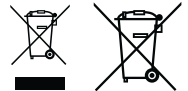



Leia integralmente as instruções de uso e o caderno anexo "Indicações adicionais e sobre a garantia". Siga as indicações aí contidas. Guarde esta documentação e junte-a ao dispositivo a laser se o entregar a alguém.

Função / Finalidade de aplicação

Laser de cruz automático com círculo de laser horizontal de 360° e função de inclinação

- O modo de inclinação adicional permite traçar declives.
- Laser de prumo adicional em cima e em baixo
- Linhas de laser e laser de prumo com ativação individual
- Out-Of-Level: os sinais óticos indicam se o aparelho se encontra fora da margem de autonivelção.
- Com a fixação magnética de aperto e de parede, o aparelho pode ser usado sozinho e, em combinação, tanto na horizontal como na vertical.
- Ideal para a fixação horizontal e vertical em perfis de construção seca.
- Margem de autonivelção 3°, exatidão 0,2 mm / m

Indicações gerais de segurança

- Use o aparelho exclusivamente conforme a finalidade de aplicação dentro das especificações.

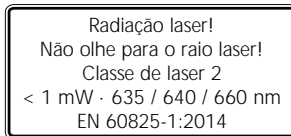

- Atenção: não olhar para o raio direto ou refletido.
- Não orientar o aparelho para pessoas.
- Se uma radiação de laser da classe 2 entrar nos olhos, feche conscientemente os olhos e afaste imediatamente a cabeça do raio.
- Nunca olhe para o feixe de laser nem para os seus reflexos com aparelhos óticos (lupa, microscópio, telescópio, ...).
- Não use o laser à altura dos olhos (1,40 ... 1,90 m).
- Superfícies bem refletoras, espelhadas ou brilhantes devem ser cobertas durante a operação com dispositivos a laser.
- Em áreas de tráfego públicas, limitar ao máximo possível o feixe de laser, por intermédio de vedações e divisórias, e assinalar a zona do laser com placas de aviso.
- Manipulações (alterações) no dispositivo a laser não são permitidas.
- Este aparelho não é um brinquedo e deve ser mantido fora do alcance de crianças.

Características particulares do produto



Nivelação automática do aparelho através de um sistema pendular com proteção magnética. O aparelho é colocado na posição básica e alinha-se automaticamente.



Bloqueador de transporte LOCK: o aparelho é protegido com uma travagem do pêndulo para o transporte.



Os diodos especiais altamente eficientes criam linhas de laser super claras em aparelhos com tecnologia PowerBright. Estes ficam visíveis a distâncias mais longas, com iluminação ambiente clara e em superfícies escuras.



Com a tecnologia RX-READY, os lasers de linha também podem ser usados com condições de luminosidade desvantajosas. As linhas de laser pulsam a uma frequência elevada e são detetadas a grandes distâncias por recetores laser especiais.

Quantidade e disposição dos lasers

H = linha de laser horizontal / V = linha de laser vertical /
P = laser de prumo para cima e para baixo / S = função de inclinação

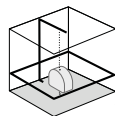

1H360° 1V 2P



S

1 Inserção das pilhas

Abrir o compartimento (3) e colocar as pilhas conforme os símbolos indicados. Prestar atenção à polaridade correta.





! Para o transporte, desligue sempre todos os lasers, trave o pêndulo e deslize o interruptor de correção para a esquerda!

- | | | | | | |
|---|--|---|---------------------------------------|----|--|
| 1 | Janela de saída de laser | 4 | Rosca para tripé 5/8" (lado inferior) | 8 | Indicador LED do estado operacional |
| 2 | Interruptor de correção
a DESLIGAR / Bloqueador de transporte / Modo de inclinação
b LIGAR | 5 | Rosca para tripé 1/4" (lado inferior) | 9 | Tecla de seleção de linhas de laser / Modo de inclinação ativo |
| 3 | Compartimento de pilhas (parte posterior) | 6 | Modo recetor manual | 10 | Janela de saída de laser: laser de prumo |
| | | 7 | LED modo recetor manual | | |

2 Nivelção horizontal e vertical

Solte o bloqueador de transporte, deslize o interruptor de correção (2) para a direita. A cruz de laser e os dois lasers de prumo aparecem. Com a tecla de seleção podem ser ativadas individualmente as linhas de laser.

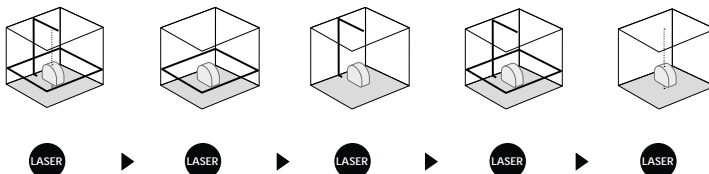

! Para a nivelção horizontal e vertical é preciso que o bloqueador de transporte esteja solto. Logo que o aparelho se encontra fora da área de nivelção automática de 3°, as linhas de laser e os lasers de prumo piscam. Posicione o aparelho de modo a que se encontra dentro da área de nivelção. As linhas de laser e os lasers de prumo estão constantemente acesos.

3 Modo de inclinação

Não solte o bloqueador de transporte ou deslize o interruptor de corredeira (2) para a esquerda. Pressione a tecla (9) durante 3 segundos para ativar o modo de inclinação. A seguir os lasers podem ser selecionados com a tecla de seleção (9). A seguir podem ser traçados níveis inclinados ou inclinações. Neste modo, as linhas de laser não se alinham automaticamente. Isso é sinalizado pelas linhas de laser a piscar.

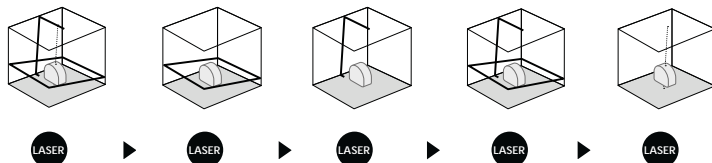

4 Modo recetor manual

Opcional: trabalhar com o recetor laser RX

Para a nivelção a grandes distâncias ou para linhas de laser que já não sejam visíveis, use um recetor laser RX (opcional).

Para trabalhos com o recetor laser, ligue o laser de linha premindo a tecla 6 (modo de receção manual ON/OFF) no modo de receção manual. A seguir, as linhas de laser pulsam a uma frequência elevada e as linhas de laser tornam-se mais escuras. O recetor laser deteta as linhas de laser através desta pulsação.



! Observe as instruções de uso do respetivo recetor laser.

Preparativos para verificar a calibragem:

Você mesmo pode verificar a calibragem do laser. Coloque o aparelho **entre** 2 paredes separadas com um mínimo de 5 metros. Ligue o aparelho, solte para isso o bloqueador de transporte (cruz do laser ligada). Use um tripé.

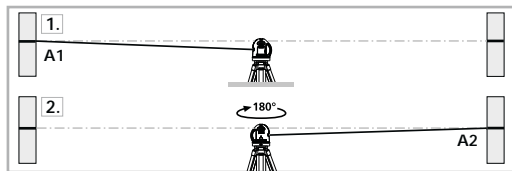

1. Marque o ponto A1 na parede.
2. Gire o aparelho 180° e marque o ponto A2. Assim, temos uma referência horizontal entre A1 e A2.

Verificar a calibragem:

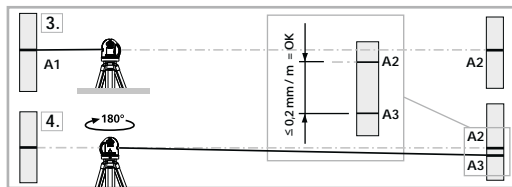

3. Coloque o aparelho o mais próximo da parede possível à altura do ponto A1, alinhando o aparelho.
4. Gire o aparelho 180° e marque o ponto A3. A diferença entre A2 e A3 é a tolerância.

! Se os pontos A2 e A3 estiverem separados mais de 0,2 mm / m é necessário efetuar uma calibragem. Contacte o seu distribuidor ou dirija-se ao departamento de assistência da UMAREX-LASERLINER.

Controlo da linha vertical:

Coloque o aparelho a uns 5 metros de uma parede. Fixe um fio de prumo de 2,5 m na parede, podendo o fio mover-se livremente. Ligue o aparelho e oriente o laser vertical no sentido do fio de prumo. A precisão está dentro da tolerância se o desvio entre a linha do laser e o fio de prumo não for superior a ± 1 mm.

Controlo da linha horizontal:

Coloque o aparelho a uns 5 metros de uma parede e ligue a luz do laser. Marque o ponto B na parede. Gire a cruz laser cerca de 2,5 m para a direita. Verifique se a linha horizontal do ponto C se encontra a uma altura ± 1 mm do ponto B. Repita o processo, mas agora girando a cruz do laser para a esquerda.

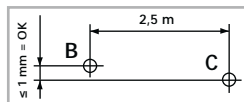

Verificar regularmente a calibragem antes do uso e, depois de transporte e armazenamento prolongados.

Dados técnicos (sujeitos a alterações técnicas. 01.17)

Margem de autonivelção	$\pm 3^\circ$
Exatidão	$\pm 0,2$ mm / m
Comprimento de onda laser linha de laser horizontal	660 nm
Comprimento de onda laser linha de laser vertical	640 nm
Comprimento de onda do laser de prumo	635 nm
Classe laser	2 / < 1 mW
Alimentação elétrica	4 x 1,5 V pilhas alcalinas (tipo AA) / acumulador
Duração operacional	aprox. 14 h
Temperatura de trabalho	0°C ... +50°C
Temperatura de armazenamento	-10°C ... +70°C
Peso (incl. pilhas)	550 g
Dimensões (L x A x P)	63 x 115 x 119 mm

Disposições da UE e eliminação

O aparelho respeita todas as normas necessárias para a livre circulação de mercadorias dentro da UE.

Este produto é um aparelho elétrico e tem de ser recolhido e eliminado separadamente, conforme a diretiva europeia sobre aparelhos elétricos e eletrónicos usados.

Mais instruções de segurança e indicações adicionais em:

www.laserliner.com/info

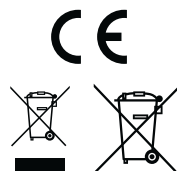

! Läs igenom hela bruksanvisningen och det medföljande häftet "Garanti och extra anvisningar". Följ de anvisningar som finns i dem. Dessa underlag ska sparas och medfölja laseranordningen om den lämnas vidare.

Funktion / användningsområde

Automatisk korslinjelaser med horisontell 360° lasercirkel och lodfunktion

- Möjlighet till inställning av fallhöjd ger extra sluttningsläge.
- Extra lodlaser upptill och nertill
- Enskilt kopplingsbara laserlinjer och lodlaser
- Out-Of-Level: Optiska signaler indikerar när enheten ligger utanför nivelleringsområdet.
- Med det magnetiska kläm- och väggfästet kan enheten användas ensam eller i kombination och även horisontellt och vertikalt.
- Idealisk för horisontell och vertikal fastsättning av profiler i torra utrymmen
- Självnivelleringsområde 3°, noggrannhet 0,2 mm / m

Allmänna säkerhetsföreskrifter

- Använd enheten uteslutande på avsett sätt inom specifikationerna.



Laserstrålning!
Titta aldrig direkt in i
laserstrålen! Laser klass 2
< 1 mW · 635 / 640 / 660 nm
EN 60825-1:2014

- Observera: Titta inte in i en direkt eller reflekterad stråle.
- Rikta inte laserstrålen mot någon person.
- Om laserstrålning av klass 2 träffar ögat ska man blunda medvetet och genast vrida bort huvudet från strålen.
- Titta aldrig med optiska apparater (lupp, mikroskop, kikare, ...) på laserstrålen eller reflexioner från den.
- Använd inte lasern i ögonhöjd (1,40 ... 1,90 m).
- Täck över alla ytor som reflekterar, speglar eller glänser under användning av en laserapparat.
- I offentliga trafiksituationer ska strålgången om möjligt begränsas med avspärningar och lösa väggar och laserområdet märkas med varningsskyltar.
- Det är inte tillåtet att manipulera (ändra) laserapparaten.
- Den här apparaten är inte en leksak och ska hållas utom räckhåll för barn.

Speciella produkttegenskaper



Automatisk uppriktning av apparaten genom ett magnetdämpat pendelsystem. Apparaten sätts i grundinställning och riktar upp sig själv.



Transport-LOCK: Apparaten skyddas vid transport av ett pendellås.



Enheter med PowerBright-teknik har högeffektiva dioder som projicerar ljusstarka, tydliga laserlinjer. Laserlinjerna är synliga även på längre avstånd, i dagsljus och på mörka ytor.



Enheter som är märkta som RX-Ready är lämpliga att använda i ofördelaktiga ljusförhållanden. Laserlinjen pulserar vid en hög frekvens och detta kan fångas upp av lasermottagare på långa avstånd.

Antal och placering av lasern

H = horisontell laserlinje / V = vertikal laserlinje / P = Lodlaser upp till och ner till / S = lutningsfunktion

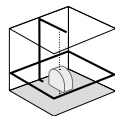

1H360° 1V 2P



S

1 Isättning av batterier

Öppna batterifacket (3) och lägg i batterier enligt installationssymbolerna. Tänk på att vända batteriernas poler åt rätt håll.





- | | | | | | |
|---|---|---|-------------------------------|----|--|
| 1 | Laseröppning | 4 | Stativgänga 5/8" (undersidan) | 8 | Driftindikator (lysdiod) |
| 2 | Skjutströmbrytare
a AV / Transportsäkring / Sluttningsläge
b PÅ | 5 | Stativgänga 1/4" (undersidan) | 9 | Valknapp för laserlinjer / Lutningsläge på |
| 3 | Batterifack (undersidan) | 6 | Handmottagarläge | 10 | Laseröppning lodlaser |
| | | 7 | Handmottagarläge (lysdiod) | | |

! Vid transport ska alla lasrar alltid stängas av och pendeln parkeras, och skjutströmbrytaren ska föras åt vänster!

2 Horisontell och vertikal nivellering

Lossa transportsäkringen och för skjutströmbrytaren (2) åt höger. Laserkorset och de båda lodlaserarna visas. Välj laserlinjer med hjälp av valknappen.

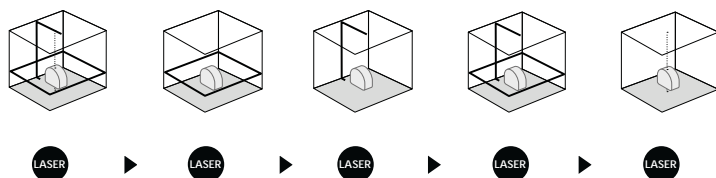

! Vid horisontell och vertikal nivellering måste transportsäkringen lossas. Så fort apparaten befinner sig utanför det automatiska nivelleringsområdet på 3°, blinkar laserlinjerna och lodlaseren. Positionera enheten på ett sådant sätt, att den befinner sig inom nivelleringsområdet. Laserlinjerna och lodlaseren lyser konstant.

3 Sluttningsläge

Lossa inte transportsäkringarna och för inte skjutströmbrytaren (2) åt vänster. Håll nere knappen (9) 3 sekunder för att slå på lutningsläget. Lasrarna kan nu väljas med hjälp av valknappen (9). Nu kan lutande plan respektive lutningar skapas. I det här läget riktas laserlinjerna inte längre in automatiskt. Det signaliseras genom att laserlinjerna blinkar.

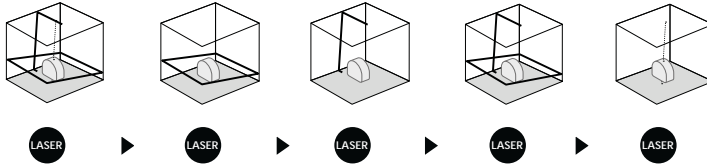

4 Handmottagarläge

Tillval: Arbete med lasermottagaren RX

Använd en lasermottagare RX (tillval) för nivellering vid stora avstånd eller för laserlinjer som inte längre syns.

För att arbeta med lasermottagaren trycker man på knapp 6 (handmottagarläge På/Av) så sätts linjelasern i handmottagarläge. Nu pulserar laserlinjerna med en hög frekvens och laserlinjerna blir mörkare. Lasermottagaren identifierar laserlinjerna genom pulseringen.



! Beakta bruksanvisningen till den aktuella lasermottagaren.

Förbereda kalibreringskontroll:

Du kan kontrollera kalibreringen av lasern. Sätt upp enheten **mitt emellan** två väggar som är minst fem meter från varandra. Slå på enheten för att frigöra transportsäkringarna (laserkors på). För optimal kontroll skall ett stativ användas.

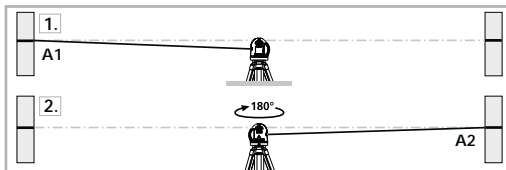

1. Markera punkten A1 på väggen.
2. Vrid enheten 180° och markera punkten A2. Mellan A1 och A2 har du nu en horisontell referens.

Kalibreringskontroll:

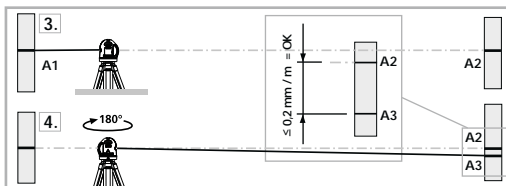

3. Ställ enheten så nära väggen som möjligt i höjd med den markerade punkten A1.
4. Vrid enheten 180° och markera punkten A3. Differensen mellan A2 och A3 är toleransen.

! Om A2 och A3 ligger mer än 0,2 mm / m från varandra behöver enheten justeras. Kontakta er återförsäljare eller vänd er till serviceavdelningen på UMAREX-LASERLINER.

Kontroll av den lodräta linjen:

Ställ upp enheten cirka fem meter från en vägg. Fäst ett lod på väggen med ett 2,5 meter långt snöre så att lodet kan pendla fritt. Slå på enheten och rikta den lodräta lasern mot lodsnoret. Noggrannheten ligger inom toleransen när avvikelsen mellan laserlinjen och lodsnoret inte är större än ± 1 mm.

Kontroll av den horisontella linjen:

Ställ upp enheten cirka fem meter från en vägg och slå på laserkorset. Markera punkt B på väggen. Sväng laserkorset cirka 2,5 meter åt höger och markera punkt C. Kontrollera om den vågräta linjen från punkt C ligger inom ± 1 mm i höjdlöd jämfört med punkt B. Upprepa proceduren vid svängning åt vänster.

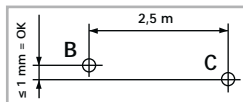

! Justeringen bör kontrolleras regelbundet, såsom före användning samt efter transport och längre förvaring.

Tekniska data (Tekniska ändringar förbehålls. 01.17)

Självnivelleringsområde	$\pm 3^\circ$
Noggrannhet	$\pm 0,2$ mm / m
Laservåglängd horisontell laserlinje	660 nm
Laservåglängd vertikal laserlinje	640 nm
Laservåglängd lodlaser	635 nm
Laserklass	2 / < 1 mW
Strömförsörjning	4 x 1,5 V alkalibatterier (Typ AA) / batteri
Användningstid	cirka 14 tim
Arbetstemperatur	0°C ... +50°C
Förvaringstemperatur	-10°C ... +70°C
Vikt (inklusive batterier)	550 g
Mått (B x H x D)	63 x 115 x 119 mm

EU-bestämmelser och kassering

Apparaten uppfyller alla nödvändiga normer för fri handel av varor inom EU.

Den här produkten är en elektrisk apparat och den måste sopsorteras enligt det europeiska direktivet för uttjänta el- och elektronikapparater.

Ytterligare säkerhets- och extra anvisningar på:

www.laserliner.com/info



MasterCross-Laser 360

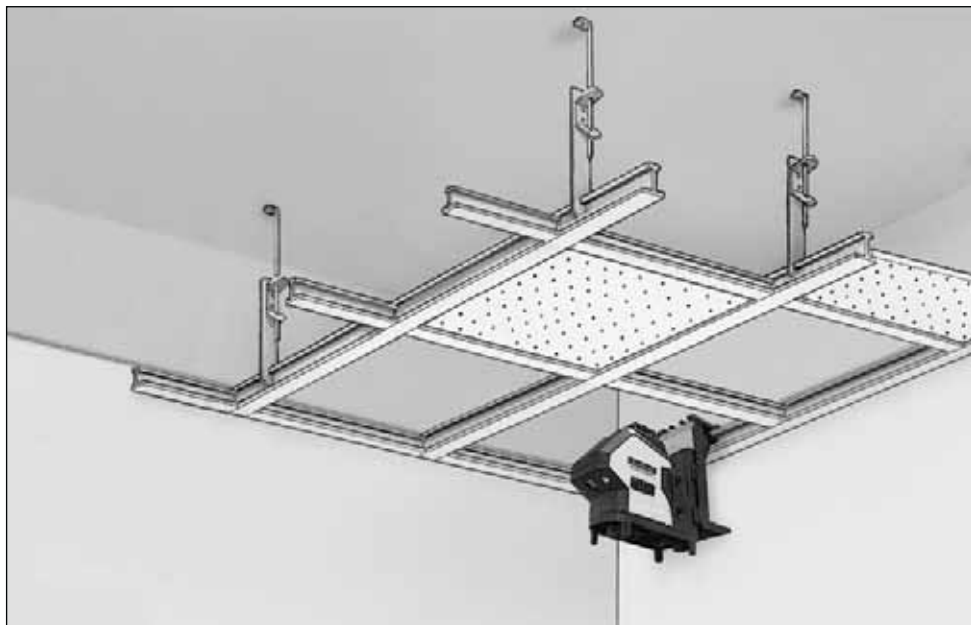

SERVICE



Umarex GmbH & Co. KG

– Laserliner –

Möhnestraße 149, 59755 Arnsberg, Germany

Tel.: +49 2932 638-300, Fax: +49 2932 638-333

laserliner@umarex.de

Umarex GmbH & Co. KG

Donnerfeld 2

59757 Arnsberg, Germany

Tel.: +49 2932 638-300, Fax: -333

www.laserliner.com



Laserliner®

8.031.96.33.1 / Rev0117